

The IronMaven J490A Home Ironing System with CSS



RELIABLE

INSTRUCTION MANUAL
GUIDE D'UTILISATION
MANUAL DE INSTRUCCIONES

ENGLISH
FRANÇAIS
ESPAÑOL

01
13
25

*THE IRONMAVEN J490A
HOME IRONING SYSTEM WITH CSS™
INSTRUCTION MANUAL
ENGLISH*

CONGRATULATIONS

We would like to thank you, and congratulate you for purchasing the ultimate home ironing system from Reliable Corporation.

A professional home ironing system, starting with the J490A and using a high quality-ironing table (preferably with vacuum and blowing functions) is the surest way of achieving professional results at home.

The excellent steam quality of this product will allow you to save time while ironing. The powerful steam flow softens the fibres in the fabric, allowing you to lay it down quickly and easily with the ergonomic iron. You will wonder how you ironed without it.

For your safety and to fully enjoy the advantages of this product, please take a few minutes to read all the important safe-guards and care instructions. Keep this manual handy and review the product warranty card for your reference.

IMPORTANT SAFETY INSTRUCTIONS

When using your Reliable™ home ironing system, basic safety precautions should always be followed. Please read the following instructions carefully as they provide important information concerning how to install, use and care for this steam iron station.

- Use the ironing system only for its intended use.
- To protect against a risk of electric shock, do not immerse the iron or boiler in water or any other liquids.
- The ironing system should always be turned OFF before plugging it into or unplugging from a wall outlet. Never pull the power cord to disconnect from the outlet; instead grasp the plug and pull to disconnect.
- Do not let the power cord to touch hot surfaces. Let the ironing system cool completely before putting it away.
- Do not operate this product with a damaged cord, plug, or if it has been dropped or damaged. To avoid risk of electric shock, do not disassemble or attempt to repair the unit on your own. Return the unit to Reliable Corporation (see warranty) for examination, repair or replacement.
- Close supervision is necessary for any appliance being used by or near children. Do not leave the ironing system on while unattended.
- When you are using the iron, make sure it is on a firm base and not left standing on inflammable material.
- Keep ventilation slots free from dust.
- Never drop or insert any object into ventilation slots
- To prevent overheating, unravel the electrical cord completely.
- Do not operate where aerosol (spray) products are being used or where oxygen is being administered.
- To disconnect, turn all controls to the off position, then remove plug from the main power.
- Never put away your steam iron while it is still hot. There is no need for emptying the tank unless you intend to leave it unused for a long period of time.
- *ATTENTION: Please make sure that before you begin ironing, you wait for the steam ready orange light to light up. If it does not, please call contact an authorized service depot before using.*
- This product is intended for household use only – maximum 15-20 hours per week. Follow all user instructions in this manual. Please do not leave the hot iron on the iron rest (that sits on top of the boiler) unattended or for a period longer than 1 hour. If the iron needs to stay on for longer than 1 hour, reduce the temperature to the lowest setting.

FAILURE TO FOLLOW THESE INSTRUCTIONS WILL VOID THE WARRANTY.

ELECTRICAL INSTRUCTIONS

To avoid a circuit overload, do not operate another high-wattage appliance on the same circuit simultaneously with the steam iron.

If an extension cord is necessary, a 15-amp rated cord with a polarized plug should be used. Cords rated for less may overheat and cause damage.

POLARIZED PLUG

This steam iron system uses a polarized plug (one blade is wider than the other). As a safety feature, this plug will fit into a polarized outlet only one way. If the plug does not fit fully into the power outlet, reverse the plug. If it still does not fit, contact a qualified electrician. Do not attempt to defeat this safety feature.

WATER INSTRUCTIONS

Your steam iron system has been planned for use with normal tap water. In order to extend the life of this product, if where you are living the level of water hardness is very high, we recommend to use 50% of normal water with 50% of demineralised or distilled water. Do not use softened water or well water.

INSTRUCTIONS TO PROGRAMME THE ANTI-CALC FEATURE

To set the de-scaling programme, you have to identify the water hardness in your area through the water tester supplied with the ironing station.

PROCEED AS FOLLOWS:

- A. Immerse the litmus paper into a water glass for one second
- B. Take out the litmus paper and shake it in order to dry it
- C. Wait one minute and refer to the scale here below
- D. The number of red squares show the water hardness
- E. The litmus paper can be used only one time

- □ □ □ Soft water
- ■ □ □ Medium hard water
- ■ ■ □ Hard water
- ■ ■ ■ Very hard water

For soft and medium hard water, it is okay to use regular untreated tap water, for hard water and very hard water, it is recommended that you use a combination of tap and distilled water.

THE DE-SCALING PROGRAMMER IS ARRANGED AS FOLLOWS:

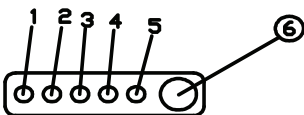

Diagram (B)

Red LED indicates the hardness of the water.

PROGRAMMING INSTRUCTIONS

1. There are 4 red LED lights, each one representing a different level of water hardness. One red LED light is for the softest water, four red LED lights is for the hardest water.
2. To set the programme, hold the button “R” (Diagram B – #6) button down while at the same time turning the boiler on/off switch (Diagram C – #5) on.
3. The green LED (5) will start to flash.
4. “Push” and “release” the “R” button until you have the correct number of red LED lights lit as per the litmus paper test. Hold the “R” button down for 5 seconds until you hear an audible “beep.” Once you hear the beep, the programme is set.
5. To verify the setting you have made, you can repeat steps #2 – #3 and you will see the number of red LED lights lit up as per your selection (including the flashing green light). Release the “R” button and after 15 seconds the lights will automatically go off.

ANTI-CALC WARNING ALARM

If you hear a beeping sound from the boiler, and at the same time all the red LED lights are flashing (after 1 minute they will stop flashing and stay on), this means that it is time to proceed with the de-scaling of the boiler tank.

ATTENTION: It will be still possible to work for a short time while the boiler is in the alarm mode, after which the steam station will auto-protect itself from the scale and stop working until you de-scale the boiler.

SPECIAL NOTE

The J490A anti-calc warning system will automatically shut itself off after 57 gallons (218 litres) of water, if the programming instructions have not been followed.

It is suggested that you first clean the boiler following the cleaning instructions outlined on page 10. Then programme the anti-calc system following the instructions above (#2 – #5) to reset the programmer.

RESET THE PROGRAMME

Once you have de-scaled the boiler (see section Maintenance of the Boiler) you have to proceed with the RESET before starting to iron again. Repeat step #2 (in the programme instructions above and hold the “R” button down for 10 seconds. When you hear the beep, the programme is reset.

TEST FIRST, THEN IRON

Prior to ironing on delicate fabrics, it is a good idea to do a test in a hidden area (like the reverse side) to ensure that no damage is done to the fabric. We will not assume any responsibility in case you do not comply with these instructions.

DESCRIPTION OF THE STEAM IRON SYSTEM

1. Steam regulation
2. Iron switch
3. Orange steam ready control light
4. Red water finished control light
5. Boiler switch
6. Boiler safety valve cap
7. Iron rest pad
8. Release clip
9. Cold water tank
10. Cold water tank cap
11. Electrical cable
12. Iron control light
13. Thermostat dial
14. Iron sole plate
15. Steam button
16. Continuous steam button
17. Iron handle
18. Anti-calc monitoring system

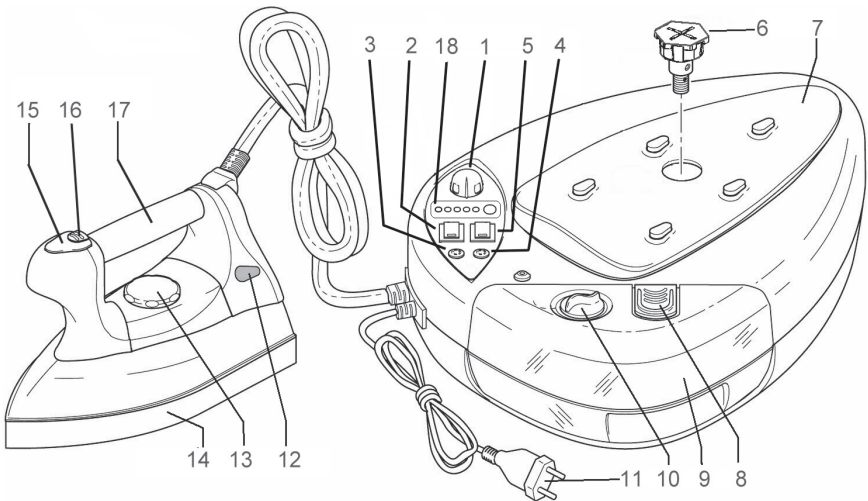

Diagram (C)

HOW TO USE YOUR IRONING SYSTEM

1. Unscrew the water fill cap (10).
2. Using a bottle or any other container, fill the tank (9) up to a maximum of .7 quarts of water (0.65L or 2.75 cups) or remove the tank by pushing the lever (8) outwards while simultaneously lifting the water tank out, take it to a faucet and fill it as well to the maximum amount. Put the cap back on the boiler when done, and place the water container back into its original position.
3. Connect the electrical cord to the main power outlet.
4. Turn on the boiler and the iron switches (2 & 5). The lights of the switches should come on.
5. Adjust the thermostat dial on the iron (13) to the required temperature.
6. If you hear a slight hum coming from the steam generator, this means that the pump is moving water from the water tank to the boiler where the necessary steam is generated for ironing.
7. When using the iron for the first time, we recommend that you allow the steam to come out (for 10-15 seconds) by pressing the steam button (15) on the iron (without placing the iron on good fabric) in order to eliminate any possible residue that may have been built up by treatments during the production process.
8. You will be ready to start ironing in about 3-4 minutes, once the boiler builds up enough pressure. The orange control light (3) will light up when you are ready to start.
9. If the iron has not been used recently, there may be condensation in the steam hose. Simply press the iron steam button (15) for a few seconds to flush any condensation (water) out of the steam hose.
10. During use, the orange steam ready warning light (3) will alternately turn on and off. This is normal because it indicates that steam is being generated in the boiler.
11. It is safe to leave water in the pressure tank when the iron is not in use. If it is for an extended period of time (months) then it is best to flush out the remaining water. To do so, follow the water removal instructions as outlined in the maintenance of the boiler section.

THIS MODEL IS PROVIDED WITH THE FOLLOWING FEATURES

Red control light (4)

A red warning light turns on to signal that the water in the tank has been exhausted and there will also be the sound of a buzzer in case you did not see the red light. A continual humming of the pump comes before this. At this point you have to switch off the ironing system by turning the power switch off, fill the tank with water and switch back on.

Continuous steam button (16)

If you need a steady steam supply, press the continuous steam button (16) down and the push it towards the back of the iron to lock it. To unlock it, simply reverse this procedure.

IRONING TIPS

DRY IRONING

For ironing without steam, select the temperature (13) you require that matches the fabric you want to iron. Turn on the iron switch (5) and the control light (12) on the iron will light up. As soon as the light (12) goes out, the iron has reached the right temperature. Do not press the steam button (15) when you are ironing without steam.

ELIMINATING SHINE

If you are pressing dark coloured fabrics you may find that using an ironing shoe made with Teflon® is beneficial to eliminating the chance of the fibres melting and creating “shine.” An optional ironing shoe #J45T is recommended to solve this problem.

HOW TO IRON

Everyone has their own idea on the best way to iron, and really there is no one right way. The most important thing to remember is to set the temperature dial on the iron (13) to the temperature that most closely matches the fabric that you are pressing.

Some people will naturally use more steam, some people less steam, some prefer to pass over the fabric a few times, others prefer less times. Ironing in some ways is an art, and like any art form, there are many interpretations on the “right way.”

Our best suggestion to you is to experiment, and see what works best and what is the most comfortable for you. Ironing is a tough enough job without the iron supplier telling you that you are doing it the wrong way. Enjoy the process, and have fun with this amazing ironing tool.

FILLING THE TANK

Equipped with CSS™ (Continuous Steam System) your steam iron system can be filled anytime during the ironing operation.

MAINTENANCE OF THE BOILER

To maintain your steam ironing system in good condition and to ensure constant performance, we recommend that you periodically clean the boiler once or twice a year depending on the hardness of the water:

CLEANING INSTRUCTIONS

ATTENTION: Before cleaning the boiler with the supplied de-scaling powder, please make sure that the boiler is at room temperature, that it has not been used for at least 8 hours, and that the boiler is disconnected from the power source.

1. Unscrew and remove the filling cap (6) that is in the middle of the ironing rest pad (7) with the tool provided, turn the boiler over and eliminate all water remaining in the boiler.
2. Dissolve completely the contents of the single package of de-scaling powder in 2 cups (0.65L) of water.
3. Pour the solution into the boiler (*Attention: Do not put the dissolved solution into the water container*).
4. Leave the solution in the boiler for one night with the filling cap off.
5. Completely empty the contents of the boiler and rinse three or four times with water in order to eliminate possible residues of scale.
6. It is a good idea to spray the first steam onto a cloth and not directly on any surface since there still may be scale in the system.

ATTENTION: IT IS NOT RECOMMENDED THAT YOU USE ANY OTHER CHEMICAL TO CLEAN THIS PRODUCT. DOING SO WILL AUTOMATICALLY VOID THE WARRANTY.

TECHNICAL DESCRIPTION

120V Power	1750W
Cold water tank capacity	0.65L
Working pressure	4bar
Safety valve	Yes

REPLACEMENT & OPTIONS

#J45T – Teflon® ironing shoe
#JTPOWDER Cleaning powder

TROUBLESHOOTING

Do not operate the steam cleaner with a damaged cord, plug or if the steam cleaner has been dropped or damaged. To avoid risk of electric shock, do not disassemble or attempt to repair the unit on your own. Return the unit to Reliable Corporation (see warranty) for examination, repair or replacement.

<i>PROBLEM</i>	<i>POSSIBLE CAUSES</i>	<i>REMEDY</i>
No steam is released through the steam iron.	<ol style="list-style-type: none">1. Steam on/off switch is not turned on.2. Water tank is empty.3. Unit is not plugged in.4. Generator is not fully heated.	<ol style="list-style-type: none">1. Turn steam on/off switch on.2. Put required amount of water into tank.3 Plug unit into outlet.4. Wait for light (3) to turn on.
The iron soleplate remains cold.	<ol style="list-style-type: none">1. Iron is not switched on.2. Temperature is set at minimum.	<ol style="list-style-type: none">1. Turn iron on/off switch on.2. Turn the temperature dial to the appropriate setting.
Water drops are leaking from the soleplate.	<ol style="list-style-type: none">1. The soleplate temperature is too low to iron with steam.2. The steam generator is not fully heated yet.	<ol style="list-style-type: none">1. Increase the temperature on the dial to the marks between 2 and 3 dots.2. Wait for the (3) light to come on.
Dirty steam is coming out of iron.	<ol style="list-style-type: none">1. There may be scale in the water tank.2. Not using the right type of water for your boiler.	<ol style="list-style-type: none">1. Clean the steam generator as per the enclosed instructions.2. Use demineralised/distilled water after you have cleaned the tank (using powder provided).
Yellowing and/or melting of the plastic.	<ol style="list-style-type: none">1. Leaving the iron on the iron rest at high temperature.	<ol style="list-style-type: none">1. Do not leave the iron on unattended.



LIMITED 1 YEAR WARRANTY

For a period of one year from date of purchase we will, free of charge, repair defects in material or workmanship which appear in the mechanical or electrical parts of all Reliable™ brand products excluding all wear and tear components.

Wear & Tear Component List:

- Steam Equipment: press pad and cover, Teflon® seals, Teflon® shoe, steam-electric hoses
- Sewing Equipment: hooks, loopers, stitch plates, feed dogs, needles, motor clutch disc, brushes
- Cloth Cutting Equipment: blades, stones, sharpening bands, shoe

LIMITED 90-DAY WARRANTY

For a period of 90 days from date of purchase we will, free of charge, provide required adjustments and repairs to your Reliable™ product.

Warranty service is available by returning the product with this warranty document and proof of purchase to your nearest authorized Reliable™ service center.

This limited warranty is in effect provided that your machine is used for normal purposes for which it was intended, and is given reasonable good care and maintenance in accordance with the instructions contained in the instruction booklet.

Your authorized dealer (or Reliable Corporation) will not be held responsible for damage if the machine has been repaired by an unauthorized dealer.

These warranties give you specific legal rights and you may have other rights, which vary from province/state to province/state.

If you have any questions regarding these warranties, you may write to:

Reliable Corporation
100 Wingold Avenue, Unit 5
Toronto, Ontario
Canada M6B 4K7
www.reliablecorporation.com

IRONMAVEN^{MC} J490A
SYSTÈME DE REPASSAGE
POUR LA MAISON ÉQUIPÉ DE LA
TECHNOLOGIE CSS^{MC}
MANUEL D'INSTRUCTIONS
FRANÇAIS

FÉLICITATIONS

Nous vous remercions et vous félicitons pour l'achat du dernier système de repassage pour la maison de la Compagnie Reliable.

Un système de repassage professionnel pour la maison, à commencer par le J490A, et en utilisant une table de repassage de haute qualité (de préférence avec les fonctions de souffleur et aspirateur), est le moyen le plus sûr d'atteindre des résultats de qualité professionnelle à la maison.

L'excellente qualité de la vapeur de ce produit vous permettra d'économiser du temps lorsque vous repassez. Le puissant débit de vapeur adoucit les fibres des tissus, en vous permettant de les repasser rapidement et facilement avec le fer à repasser ergonomique. Vous demanderez comment vous l'avez fait.

Pour votre sécurité et pour profiter complètement des avantages de ce produit, veuillez prendre quelques minutes pour lire toutes les mesures de sécurité et les instructions de précaution. Conservez ce manuel à portée de main et révisez la carte de garantie du produit pour votre référence.

IMPORTANTES MESURES DE SÉCURITÉ

Des mesures fondamentales de sécurité doivent toujours être respectées lorsque vous utilisez votre système de repassage pour la maison Reliable^{MC}. Veuillez lire attentivement les instructions suivantes, car elles fournissent des informations importantes concernant l'installation, l'utilisation et l'entretien de cette station de repassage à vapeur.

- Utilisez le système de repassage uniquement pour son utilisation prévue.
- Pour éviter tout risque de décharge électrique, ne pas immerger le nettoyeur à vapeur dans l'eau ou tout autre liquide.
- Le système de repassage doit toujours être éteint avant de le brancher ou le débrancher d'une prise murale. Ne tirez jamais sur le cordon d'alimentation pour le débrancher de la prise, empoignez plutôt la fiche et tirez pour débrancher.
- Ne laissez pas que le cordon d'alimentation touche des surfaces chaudes. Laissez le système de repassage refroidir complètement avant de le ranger.
- Ne faites pas fonctionner ce produit avec un cordon ou une prise endommagée, ou s'il a été échappé ou endommagé. Pour éviter tout risque de décharge électrique, ne démontez pas ou n'essayez pas de réparer l'appareil par vous-même. Retournez l'appareil à Reliable Corporation (voir garantie) pour la vérification, la réparation ou le remplacement.
- Une surveillance attentive est nécessaire lorsque tout appareil est utilisé par ou près des enfants. Ne laissez pas le système de repassage branché sans surveillance.
- Lorsque vous utilisez le fer à repassage, assurez-vous qu'elle soit sur une surface ferme et qu'elle ne reste pas sur des matériels inflammables.
- Gardez les fentes de ventilation sans poussière.
- Évitez de laisser tomber ou d'insérer un objet dans les fentes de ventilation.
- Afin de prévenir la surchauffe, déroulez complètement le cordon électrique.
- Ne faites pas fonctionner l'appareil en cas d'utilisation de produits en aérosol (vaporisateurs) ou d'administration d'oxygène.
- Pour débrancher, tournez les boutons de réglage à la position « Off » (arrêt) puis retirez la fiche de l'alimentation principale.
- Ne rangez jamais votre planche à vapeur lorsqu'elle est encore chaude. Il n'est pas nécessaire de vider le réservoir à moins que vous souhaitiez ne pas l'utiliser pour une longue période.
- *Attention : Avant de repasser, veuillez vous assurer d'attendre jusqu'à ce que l'indicateur lumineux orange de vapeur s'allume. S'il ne s'allume pas, veuillez contacter un dépôt de service autorisé avant de l'utiliser.*
- Ce produit a été conçu seulement pour un usage ménager – 15-20 heures par semaine maximum. Suivre toutes les instructions de ce manuel. Veuillez ne pas laisser le fer chaud sur son appui (qui se place sur la chaudière), sans surveillance ou pour une période de plus de 1 heure. Si la place à repassage a besoin de rester en marche pour plus de 1 heure, réduisez la température au réglage inférieur.

SI VOUS NE SUIVEZ PAS CES INSTRUCTIONS, CELA POURRAIT ANNULER VOTRE GARANTIE.

INSTRUCTIONS ÉLECTRIQUES

Pour éviter les surcharges de circuit, n'utilisez pas un autre appareil à puissance élevée sur le même circuit simultanément avec votre fer à vapeur.

Si un cordon d'extension est nécessaire, un cordon nominal de 15 ampères avec une prise polarisée doivent être utilisés. Les cordons cotés pour moins d'ampères peuvent se surchauffer et entraîner des dommages.

PRISE POLARISÉE

Ce système de repassage à vapeur utilise une prise polarisée (l'une des lames est plus large que l'autre). Comme dispositif de sécurité, cette fiche entrera dans une prise polarisée d'une seule façon. Si la prise ne s'adapte pas parfaitement à la prise d'alimentation, retournez-la. Si elle ne s'adapte toujours pas, contactez un électricien qualifié. Ne tentez pas de défaire cette caractéristique de sécurité.

INSTRUCTIONS DE L'EAU

Votre système de repassage à vapeur a été conçu pour utiliser de l'eau du robinet standard. Afin de prolonger la durée de vie de ce produit, si là où vous habitez le niveau de dureté de l'eau est très élevé, nous vous suggérons d'utiliser 50% de l'eau normale avec 50% de l'eau distillée ou déminéralisée. N'utilisez pas l'eau de puits ou d'un adoucisseur.

INSTRUCTIONS POUR PROGRAMMER LA FONCTION ANTICALCAIRE

Pour configurer le programme de détartrage, vous devez identifier le niveau de dureté de l'eau dans votre zone à l'aide du vérificateur d'eau fourni avec la station de repassage.

PROCÉDEZ COMME SUIT :

- A. Immergez le papier tournesol dans un verre d'eau pendant une seconde
- B. Enlevez le papier tournesol et secouez-le afin de le sécher
- C. Attendez une minute et référez-vous à l'échelle ci-dessous
- D. Le nombre de carrés rouges montrent le niveau de dureté de l'eau
- E. Le papier tournesol peut être utilisé seulement une fois

- □ □ □ Eau douce
■ ■ □ □ Eau moyenne dure
■ ■ ■ □ Eau dure
■ ■ ■ ■ Eau très dure

Diagramme (A)

Pour l'eau douce et moyenne dure, il est acceptable d'utiliser l'eau du robinet standard non traitée. Pour l'eau dure et très dure, il est recommandé que vous utilisiez une combinaison de l'eau du robinet et distillée.

LE PROGRAMMEUR DE DÉTARTRAGE EST CONFIGURÉ COMME SUIT :



Diagramme (B)

Le voyant DEL rouge indique le niveau de dureté de l'eau.

INSTRUCTIONS DE PROGRAMMATION

1. Il y a 4 voyants DEL rouges, chacune représente un niveau différent de dureté de l'eau. Un voyant DEL rouge est pour l'eau la plus douce, quatre voyants DEL rouges sont pour l'eau très dure.
2. Pour configurer le programme, tenez le bouton "R" (Diagramme B – #6) vers le bas lorsqu'au même temps vous appuyez sur l'interrupteur de marche de la chaudière (Diagramme C – #5).
3. Le voyant DEL vert (5) commencera à clignoter.
4. « Appuyez » et « relâchez » le bouton « R » jusqu'à ce que vous arriviez au nombre correct de voyants DEL rouges éclairés conformément au test avec le papier tournesol. Tenez le bouton "R" vers le bas pendant 5 secondes jusqu'à ce que vous entendiez un avertisseur sonore « bip ». Une fois vous avez entendu le bip, le programme est réglé.
5. Pour vérifier le réglage que vous avez fait, vous pouvez répétez les étapes #2 – #3 et vous verrez le nombre de voyants DEL rouges éclairés conformément à votre sélection (y compris la lumière de signallement verte). Relâchez le bouton « R » et après 15 secondes les lumières s'éteindront automatiquement.

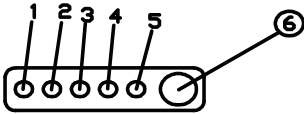
ALARME D'AVERTISSEMENT ANTICALCAIRE

Si vous entendez un bip d'avertissement provenant de la chaudière, et en même temps tous les voyants DEL rouges sont en train de clignoter (après une minute ils arrêteront de clignoter et resteront allumés), cela veut dire qu'il est temps de détartrer le réservoir de la chaudière.

ATTENTION ! IL SERA POSSIBLE DE TRAVAILLER POUR UNE COURTE PÉRIODE DE TEMPS LORSQUE LA CHAUDIÈRE EST EN MODE D'ALARME, APRÈS LAQUELLE LA STATION À VAPEUR SE PROTÉGÈRE DU TARTRE ET ARRÊTERA DE FONCTIONNER JUSQU'À CE QUE VOUS DÉTARTRIEZ LA CHAUDIÈRE.

REMARQUE SPÉCIALE

Le système d'avertissement anticalcaire J490A s'éteindra automatiquement après 57 galons (218 litres) d'eau, si les instructions de programmation n'ont pas été suivies.

Nous vous suggérons de nettoyer premièrement la chaudière suivant les instructions de nettoyage tels que décrits à la page 22. Puis programmez le système anticalcaire suivant les instructions ci-dessus (#2 – #5) pour réinitialiser le programmeur.

RÉINITIALISER LE PROGRAMME

Une fois que vous avez détartré la chaudière (voir la section d'Entretien de la Chaudière), vous devez RÉINITIALISER avant de commencer à repasser. Répétez l'étape #2 (dans les instructions de programmation ci-dessus) puis tenez le bouton "R" vers le bas pendant 10 secondes. Lorsque vous entendez le bip, le programme est réinitialisé.

PREMIÈREMENT, EPREUVEZ PUIS REPASSEZ

Avant de repasser sur les tissus délicats, il est recommandé de tester sur une surface cachée (par exemple de l'autre côté) pour vous assurer qu'aucun dommage n'est fait aux tissus. Nous ne prendrons aucune responsabilité si vous ne suivez pas ces instructions.

DESCRIPTION DU SYSTÈME DE REPASSAGE À VAPEUR

1. Régulation de la vapeur
2. Interrupteur du fer à repasser
3. Lumière orange de contrôle de la vapeur
4. Lumière de contrôle rouge d'eau vidée
5. Interrupteur de la chaudière
6. Capuchon de la valve de sécurité de la chaudière
7. Appui du fer à repasser
8. Pince de relâche
9. Réservoir d'eau froide
10. Capuchon du réservoir d'eau froide
11. Câble électrique
12. Lumière de contrôle du fer à repasser
13. Cadran du thermostat
14. Adaptateur du fer à repasser
15. Bouton de vapeur
16. Bouton de vapeur constante
17. Poignée du fer à repasser
18. Système de surveillance anticalcaire



Diagramme (C)

COMMENT UTILISER VOTRE SYSTÈME DE REPASSAGE

1. Dévissez le bouchon de remplissage d'eau (10).
2. À l'aide d'une bouteille ou de tout autre contenant, remplissez le réservoir (9) jusqu'à un maximum de 7 quarts d'eau (0.65 l ou 2.75 tasses) ou enlevez le réservoir en poussant le levier (8) vers l'extérieur lorsque vous soulevez le réservoir d'eau. Ensuite, amenez-le jusqu'au robinet et remplissez-le jusqu'à la quantité maximum. Rentrez le bouchon dans la chaudière une fois fini, et remplacez le réservoir d'eau à sa place originelle.
3. Branchez le cordon électrique à la prise de courant principale.
4. Mettez en marche la chaudière et les interrupteurs du fer à repasser (2 et 5). Les lumières des interrupteurs devraient s'allumer.
5. Ajustez le cadran du thermostat du fer (13) à la température nécessaire.
6. Si vous entendez un léger ronronnement provenant du générateur à vapeur, cela signifie que la pompe est en train de déplacer l'eau du réservoir au chauffe-eau, où la vapeur nécessaire est générée pour le repassage.
7. Lorsque vous utilisez le fer à repasser pour la première fois, nous vous suggérons de faire sortir la vapeur (pendant 10-15 secondes) en appuyant sur le bouton de vapeur (15) du fer à repasser (sans la placer sur un bon tissu) afin d'éliminer tout résidu possible qui aurait pu s'accumuler par les traitements lors du processus de fabrication.
8. Vous serez prêt à commencer à repasser après 3-4 minutes lorsque la chaudière accumule assez de pression. La lumière de contrôle orange (3) s'allumera lorsque vous êtes prêt à commencer.
9. Si le fer à repasser n'a pas été utilisé dernièrement, il pourrait y avoir de la condensation sur le tuyau à vapeur. Simplement appuyez sur le bouton de vapeur (15) pendant quelques secondes pour éliminer toute la condensation (d'eau) du tuyau à vapeur.
10. Lorsque vous l'utilisez, la lumière d'avertissement orange de vapeur (3) s'allumera et éteindra alternativement. Ceci est tout à fait normal parce qu'il indique que la vapeur est en train d'être générée dans le chauffe-eau.
11. Il est sécuritaire de laisser l'eau dans le réservoir de pression lorsque le fer à repasser n'est pas utilisé. Si c'est le cas d'une période prolongée (des mois), il est préférable d'enlever l'eau qui y reste. Pour le faire, suivez les instructions pour enlever l'eau tel que décrit dans la section d'entretien du chauffe-eau.

CE MODÈLE POSSÈDE LES CARACTÉRISTIQUES SUIVANTES

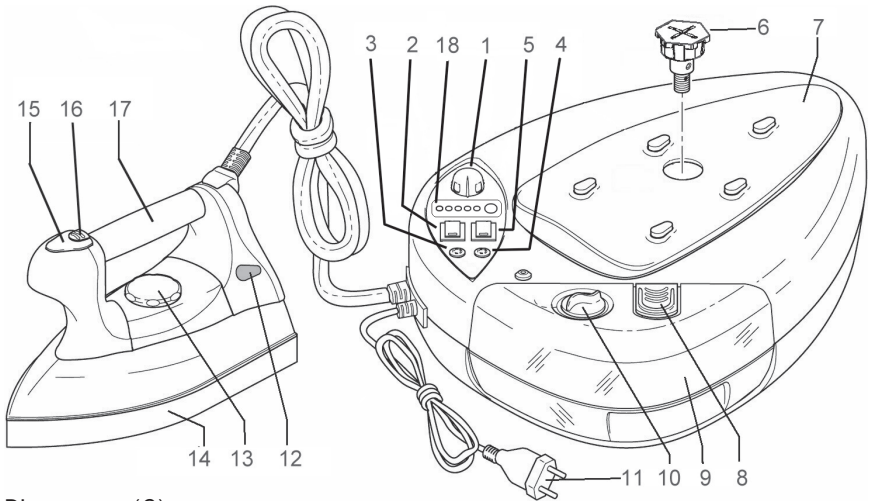
Lumière de contrôle rouge (4)

Une lumière d'avertissement rouge s'allume lorsque l'eau du réservoir s'est vidée et il y aura aussi le sons d'avertissement au cas où vous n'aviez pas vu la lumière rouge. Un bruit bourdonnement continu de la pompe est saisi avant celui-là. En ce moment, vous devez éteindre le système à repassage en mettant l'interrupteur de puissance en arrêt, puis remplissez le réservoir avec de l'eau et rallumez-le.

Bouton de vapeur constante (16)

Si vous avez besoin de la vapeur de façon constante, appuyez sur le bouton de vapeur constante (16) et poussez-le vers l'arrière du fer à repasser pour le fermer. Pour le déverrouiller, simplement inversez cette procédure.

CONSEIL DE REPASSAGE

REPASSAGE À SEC

Pour repasser sans la vapeur, sélectionnez la température (13) qui convie au tissu que vous souhaitez repasser. Mettez en marche l'interrupteur du fer (5) et la lumière de contrôle (12) s'allumera. Dès que la lumière (12) s'éteint, le fer à repassage a atteint la bonne température. N'appuyez pas sur le bouton de vapeur (15) lorsque vous repassez sans de vapeur.

ÉLIMINER LE BRILLE

Si vous choisissez des tissus en couleurs sombres, il se peut que vous trouviez qu'utiliser une semelle de fer à repasser fait avec du Teflon® est bénéficiaux pour éliminer les chances de fondre les fibres et créer du « brille ». Une semelle de fer à repasser optionnel #J45T est recommandé pour résoudre ce problème.

COMMENT REPASSER

Chacun a son idée sur comment repasser le mieux, et il n'y a pas vraiment une seule et unique manière. Il faut se rappeler de régler le cadran de la température du fer à repasser (13) à la température qui convient le mieux selon le tissu que vous avez choisi.

Quelques personnes utiliseront, naturellement, plus de vapeur, quelques-uns un peu moins; il y a des personnes qui préfèrent repasser le tissu plusieurs fois et d'autres qui préfèrent repasser le moins possible. Le repassage est de quelque façon tout un art, et comme tout art, il peut y avoir plusieurs interprétations sur la « bonne manière ».

Notre meilleur conseil pour vous est d'expérimenter et voir ce qui fonctionne le mieux et ce qui est le plus confortable pour vous. Le repassage est déjà un travail assez dur sans un fournisseur qui vous avertisse que votre travail est mal fait. En profitez et amusez-vous bien avec cet outil incroyable de repassage.

REEMPLISSER LE RÉSERVOIR

Équipé avec le système CSS^{MC} (Continuous Steam System), votre système de repassage à vapeur peut être rempli à tout moment pendant l'opération de repassage.

ENTRETIEN DE LA CHAUDIÈRE

Pour maintenir votre système de repassage à vapeur en bonne condition et pour assurer une performance constante, nous vous suggérons de nettoyer périodiquement la chaudière une ou deux fois par an selon la dureté de l'eau :

INSTRUCTIONS DE NETTOYAGE

ATTENTION : Avant de nettoyer la chaudière avec la poudre de détartrage fournie, veuillez vous assurer que la chaudière est à la température ambiante, qu'elle n'ait pas été utilisée pour au moins 8 heures et qu'elle ne soit pas débranchée de la source d'alimentation.

1. Dévissez et enlevez le bouchon de remplissage (6) qui est dans le milieu de l'appui du fer à repasser (7) avec l'outil fourni. Ensuite, tournez la chaudière vers l'envers et éliminez toute l'eau qui reste dans la chaudière.
2. Dissolvez complètement le contenu de l'unique paquet de la poudre de détartrage dans 2 tasses (0,65 l) d'eau.
3. Versez la solution dans la chaudière. (*Attention : Ne mettez pas la solution dissolue dans le contenant d'eau.*)
4. Laissez la solution dans la chaudière pendant une nuit sans le bouchon de remplissage.
5. Videz complètement le contenu de la chaudière et rincez trois ou quatre fois avec de l'eau afin d'éliminer tout possible résidu de tartre.
6. Il est mieux de pulvériser avec la première vapeur sur un chiffon et non directement sur la surface puisqu'il peut encore y avoir des tartres dans le système.

ATTENTION : NOUS NE VOUS RECOMMANDONS PAS D'UTILISER TOUT AUTRE PRODUIT CHIMIQUE POUR NETTOYER CE PRODUIT. SI VOUS LE FAITES, CELA ANNULERA AUTOMATIQUE LA GARANTIE.

DESCRIPTION TECHNIQUE

120V Puissance	1750W
Capacité du réservoir d'eau froide	0,65 l
Pression de fonctionnement	4 bars
Valve de sécurité	Oui

REPLACEMENT ET OPTIONS

#J45T – Semelle de fer à repasser en Teflon®

#JTPOWDER Poudre de nettoyage

DÉPANNAGE

Ne faites pas fonctionner le nettoyeur à vapeur avec un cordon ou une prise endommagée, ou si le nettoyeur a été échappé ou endommagé. Pour éviter tout risque de décharge électrique, ne démontez pas ou n'essayez pas de réparer l'appareil par vous-même. Retournez l'appareil à Reliable Corporation (voir garantie) pour la vérification, la réparation ou le remplacement.

<i>PROBLÈME</i>	<i>CAUSE POSSIBLE</i>	<i>SOLUTION</i>
L'appareil ne produit pas de vapeur.	<ol style="list-style-type: none">1. L'interrupteur de vapeur n'est pas allumé.2. Il n'y a pas d'eau dans le réservoir.3. L'appareil n'est pas branché.4. Le préchauffage n'est pas terminé.	<ol style="list-style-type: none">1. Mettez en marche l'interrupteur de vapeur.2. Remplissez le réservoir avec la quantité d'eau nécessaire.3. Branchez l'appareil dans une prise.4. Attendez que la lumière (3) s'allume.
L'adaptateur reste tout froid.	<ol style="list-style-type: none">1. Le fer à repasser n'est pas en marche.2. La température est réglée au minimum.	<ol style="list-style-type: none">1. Mettez en marche l'interrupteur du fer.2. Mettez le cadran de température au réglage correct.
L'eau coule de l'adaptateur.	<ol style="list-style-type: none">1. La température de l'adaptateur est trop basse pour repasser avec de la vapeur.2. Le préchauffage n'est pas terminé.	<ol style="list-style-type: none">1. Augmentez la température du cadran aux marques entre 2 et 3 points.2. Attendez que la lumière (3) s'allume.
De la vapeur sale sort du fer à repasser.	<ol style="list-style-type: none">1. Il pourrait y avoir de tartre dans le réservoir d'eau.2. Vous n'utilisez pas le type d'eau correct pour votre chaudière.	<ol style="list-style-type: none">1. Nettoyez le générateur de vapeur selon les instructions incluses.2. Utilisez de l'eau déminéralisée/distillée après avoir nettoyé le réservoir (à l'aide de la poudre fournie).
Plastique jaunâtre ou fondu.	<ol style="list-style-type: none">1. Laisser le fer sur l'appui à une température élevée.	<ol style="list-style-type: none">1. Ne laissez pas le fer à repasser en marche et sans surveillance.

GARANTIE LIMITÉE D'UN AN

Pour une période d'un an à partir de la date d'achat, nous réparerons, sans frais, tout défaut de matériau ou de main-d'œuvre qui paraît dans les composants mécaniques ou électriques de tout produit de marque Reliable^{MC}, sauf dans les composants sujets à l'usure.

Liste des composants sujets à l'usure :

- Appareils à vapeur : Tampon de presse et couverture, joints Teflon[®], semelle Teflon[®], boyaux à vapeur-électriques
- Machines à coudre : Crochets, boucleurs, plaque de couture, griffes d'entraînement, aiguilles, disque d'embrayage du moteur, balais, fusible
- Coupeuses d'étoffes : Lames, pierres, bandes d'affûtage, semelle

GARANTIE LIMITÉE DE 90 JOURS SUR TOUTES LES PIÈCES ET LES RÉGLAGES

Pour une période de 90 jours suivant la date d'achat, nous effectuerons, sans frais, les réglages et réparations requis sur votre produit Reliable^{MC}.

Le service en vertu de la garantie est offert en retournant votre produit, accompagné de ce document de garantie et de la preuve d'achat, à votre centre de service après-vente autorisé Reliable^{MC} le plus proche.

Cette garantie limitée demeurera en vigueur pourvu que votre machine a été utilisée aux fins pour lesquelles elle a été conçue, et pourvu qu'elle ait été nettoyée et entretenue de manière appropriée et conformément aux instructions fournies dans le guide d'utilisation.

Votre détaillant autorisé (ou Reliable Corporation) ne sera pas responsable des dommages si la machine a été réparée par un détaillant non autorisé.

Ces garanties vous confèrent certains droits spécifiques et vous pourriez avoir d'autres droits qui varient d'une province/état à l'autre.

Si vous avez des questions concernant ces garanties, veuillez nous écrire à :

Reliable Corporation
100 Wingold Avenue, Unit 5
Toronto, Ontario
Canada M6B 4K7
www.reliablecorporation.com

*IRONMAVEN™ J490A
SISTEMA CON SVC™
(SISTEMA DE VAPOR CONTINUO)
PARA PLANCHAR EN CASA
MANUAL DE INSTRUCCIONES
ESPAÑOL*

FELICIDADES

Nosotros le felicitamos y le damos las gracias por comprar el más moderno sistema de planchar en casa, de Reliable Corporation.

La mejor manera de obtener resultados profesionales en casa empieza con un sistema profesional para planchar, como el J490A, también con una tabla de planchar de alta calidad (preferiblemente con funciones de aspirar y de soplar).

La calidad excelente del vapor que produce este equipo le ayudara a salvar tiempo cuando tenga que planchar. La corriente fuerte del vapor ayuda a ablandar las fibras de la tela, que permite que se planchen rápidamente y fácilmente con la plancha ergonómica. Usted se preguntará como pudo haber planchado sin este equipo.

Para su seguridad y para que pueda disfrutar completamente de las ventajas de este producto, por favor tome unos minutos para leer todas las advertencias de seguridad y las instrucciones para el cuidado del aparato. Mantenga este libreto a mano y revise la tarjeta de garantía para su referencia.

NOTICIA IMPORTANTE PARA SU SEGURIDAD

Cuando use su plancha de vapor marca Reliable™ siempre debe seguir las instrucciones de precaución y seguridad. Por favor lea todas las instrucciones cuidadosamente pues ellas tienen información importante concerniente a como se debe instalar, usar y cuidar la plancha de vapor.

- Utilice la plancha de vapor solo para el uso que esta previsto.
- Para que la persona que use el equipo se proteja de un electroshock, no sumerja la plancha de vapor en agua u otros líquidos.
- Siempre debe apagar la plancha de vapor antes de conectarla o desconectarla del tomacorriente. Nunca hale el cordón eléctrico del tomacorriente para apagar el equipo. Primero ponga el interruptor en apagado y luego debe desenchufar el cordón de alimentación de la corriente.
- No deje que el cordón de alimentación toque superficies calientes. La plancha de vapor debe estar fría antes de guardarse.
- No opere el limpiador de vapor si este tiene dañado el cordón de alimentación, el enchufe o si el equipo se ha caído o tiene algún daño. Para evitar el riesgo de un electroshock, nunca desarme el equipo o trate de arreglarlo por si mismo. Devuelva el sistema a Reliable Corporation (ver la garantía) para que nosotros lo podamos revisar, reparar, o remplazar.
- Es necesario mantener una alta preocupación cuando el equipo sea manipulado por o alrededor de los niños. Nunca deje la plancha de vapor encendida cuando no se este supervisando.
- Cuando la plancha este en uso, asegure que esta puesta encima de una base firme y que no se deje encima de ningún material inflamable.
- Mantenga las ranuras de ventilación libre de polvo.
- Nunca introduzca o deje caer ningún objeto dentro de las ranuras de ventilación.
- Para prevenir que se sobrecaliente el equipo, desenrolle el cordón de alimentación completamente.
- No utilice el equipo donde se estén usando productos con aerosol o donde se este suministrando oxígeno.
- Para desconectar el equipo, ponga todos los interruptores en posición de apagado, y luego desconecte el enchufe de la corriente principal.
- Nunca guarde la plancha de vapor si esta caliente. No necesita vaciar el tanque de agua a menos que usted no lo va a usar por un largo periodo de tiempo.
- *Aviso: Por favor verifique que se encienda la luz anaranjada que indica que está funcionando el vapor antes de que empiece a planchar. Si no se enciende, por favor contacte al departamento de servicio antes de utilizarla.*
- Este equipo se ha creado para ser usado solo en el hogar – con un máximo de 15-20 horas por semana. Sigue todas las instrucciones de este manual. Por favor no deje la plancha caliente encima del agarrador de la plancha (que esta encima de la caldera) sin supervisión o por más de 1 hora. Si necesita tener la plancha prendida por más de 1 hora, reduzca la temperatura a la temperatura más baja.

SI NO SIGUE ESTAS INSTRUCCIONES, SE CANCELARA LA GARANTIA DEL PRODUCTO.

INSTRUCCIONES ELECTRICAS

Para evitar un corto circuito, no opere ningún otro equipo de alto voltaje en el mismo circuito simultáneamente con la plancha. Si necesita usar un cable de extensión, debe usar uno de 15-ampères con un enchufe polarizado. Cables con menos ampères se pueden sobrecalentar y pueden causar daño.

ENCHUFE POLARIZADO: Esta plancha de vapor utiliza un enchufe polarizado (una lámina es mas ancha que la otra). Como parte de la seguridad, el enchufe solo entra a la conexión de una sola manera. Si el enchufe no entra completamente, voltéalo al revés. Si todavía no entra, contacte a un electricista calificado. No trate de violar esta característica de seguridad.

INSTRUCCIONES SOBRE EL AGUA

Su limpiador de vapor ha sido creado para ser utilizado con agua normal del grifo. Si el agua donde usted vive es agua dura, le recomendamos que utilice 50% de agua del grifo y 50% de agua destilada para extender la durabilidad del producto. No utilice agua blanda o agua del pozo.

INSTRUCCIONES DE COMO PROGRAMAR EL SISTEMA ANTI-CALCIO

Para empezar el programa anti-calcio, necesita identificar si el agua donde usted vive es dura o suave, utilizando el examen de agua que viene incluido con la plancha.

PROCEDER DE ESTA FORMA:

- A. Sumerge el papel de tornasol en un vaso de agua por un segundo
- B. Saque el papel de tornasol y muévelo en el aire para que se seque
- C. Espere un minuto y compárelo con la escala que sigue
- D. Los cuadrados rojos muestran si el agua esta dura
- E. El papel de tornasol funciona solo una vez

- □ □ □ Agua suave
- ■ □ □ Agua medio-dura
- ■ ■ □ Agua dura
- ■ ■ ■ Agua muy dura

Diagrama (A)

Para agua suave y medio-dura, es aceptable utilizar agua del grifo sin tratamiento. Para agua dura y muy dura, le recomendamos que utilice una combinación de agua del grifo y agua destilada.

EL PROGRAMA ANTI-CALCIO ESTA ORGANIZADA DE ESTA MANERA:



Diagrama (B). El Diodo Electro luminoso (DEL) Rojo indica el nivel de agua dura.

INSTRUCCIONES DE PROGRAMACION

1. Hay 4 luces de DEL rojas, y cada cual representa un nivel diferente de agua dura. Una luz roja de DEL significa el nivel de agua más suave, y cuatro luces significan el nivel mas duro.
2. Para empezar el programa, presione el botón “R” (Diagrama B – #6) mientras que prenda el botón de prender/apagar la caldera (Diagrama C – #5).
3. La luz de DEL verde (5) empezará a encenderse y apagarse.
4. Presione y suelte el botón “R” hasta que se enciendan las luces de DEL rojas que correspondan a los resultados del papel de tornasol. Mantenga presionado el botón “R” por 5 segundos hasta que escuche un silbido. Cuando suene, significa el programa esta listo.
5. Para verificar la programación, puede repetir los pazos 2 y 3 y podrá ver que se encienden las luces de DEL rojas según su selección (incluyendo la luz verde que se enciende y se apaga). Cuando suelte el botón “R” las luces se apagarán automáticamente después de 15 segundos.

ALARMA DE AVISO ANTI-CALCIO

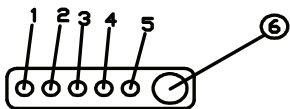
Si usted escucha un sonido de alarma de la caldera, y a la misma vez se encienden y se apagan todas las luces rojas de DEL (después de 1 minuto dejan de apagarse y se mantienen prendidas), esto significa que es hora de descalcificar la caldera del tanque.

AVISO! Es posible seguir trabajando con la plancha por un corto periodo de tiempo mientras que la caldera este en momento de alarma, pero después la parte que hace el vapor se auto – protege de la cal y para de funcionar hasta que usted descalcifica la caldera.

NOTA ESPECIAL

El sistema de advertencia anti-calcio de la maquina J490A se apaga automáticamente después de 57 galones (218 litros) de agua, si no se han cumplido las instrucciones de programación.

Le sugerimos que primero limpie la caldera según las instrucciones en la pagina 33. Luego, programe el sistema anti-calcio siguiendo las instrucciones de arriba (#2 – #5) para reajustar el programador.

REAJUSTAR EL PROGRAMA

Cuando usted ya haya descalcificado la caldera (ver la sección sobre Mantenimiento de la Caldera), tiene que REAJUSTAR el sistema antes de volver a planchar. Repita el pazo #2 (en las instrucciones de arriba) y presione el botón “R” por 10 segundos. Cuando escucha el silbido, el programa esta reajustado.

COMPRUEBE PRIMERO, PLANCHE DESPUES

Antes de planchar telas delicadas, es importante comprobar la plancha en un lugar discreto (por ejemplo, en la parte de atrás) para asegurar que no le haga daño a la tela. Nosotros no asumimos ninguna responsabilidad sobre los daños que puedan ser provocados si no sigue estas instrucciones.

DESCRIPCIÓN DEL SISTEMA DE PLANCHAR CON VAPOR

1. Regulador de vapor
2. Interruptor de la plancha
3. Piloto de control anaranjada que indica cuando esta listo el vapor
4. Piloto de control rojo que indica cuando se ha acabado el agua
5. Interruptor de la caldera
6. Tapa de seguridad de la válvula de la caldera
7. Base para que descance la plancha
8. Botón para liberar el tanque
9. Tanque de agua fría
10. Tapa del tanque de agua fría
11. Cordón eléctrico
12. Luz de control de la plancha
13. Botón para controlar la temperatura
14. Plato de metal de la plancha
15. Botón de vapor
16. Botón de vapor continuo
17. Asa de hierro
18. Sistema para monitorear el nivel del calcio



Diagrama (C)

COMO UTILIZAR EL SISTEMA DE PLANCHAR

1. Desenroscar la tapa del tanque (10).
2. Utilizando una botella u otro contenedor, llenar el tanque (9) con agua a un máximo de ,7 cuartos de agua (0,65 litros o 2,75 tazas), o quitar el tanque presionando hacia afuera el botón para liberar el tanque (8) y simultáneamente levantando el tanque de agua. Llévelo a la pila y llénelo hasta llegar a la cantidad máxima de agua. Enrosque la tapa cuando haya terminado de llenarla, y retorne el tanque de agua a su posición original.
3. Enchufar el cordón eléctrico al tomacorriente.
4. Encender la caldera y el interruptor de la plancha (2 y 5). Las luces indicadores de los interruptores se deben encender.
5. Ajuste el botón de controlar la temperatura de la plancha (13) a la temperatura deseada.
6. Si usted escucha un ligero zumbido del generador de vapor, eso significa que la bomba está moviendo el agua del tanque hacia la caldera, donde se produce el vapor necesario para poder planchar.
7. Cuando use la plancha por primera vez, le recomendamos que deje salir el vapor (de 10-15 segundos), presionando el botón del vapor (15) en la plancha (sin poner la plancha encima de telas finas) para permitir que salgan los posibles restos producidos por tratamientos durante la fase de fabricación.
8. Usted puede empezar a planchar dentro de 3-4 minutos, una vez que la caldera produzca la presión necesaria. La luz anaranjada (3) se encenderá cuando usted pueda empezar.
9. Si la plancha no se ha utilizado en mucho tiempo, puede haberse acumulado condensación en la manguera de vapor. Simplemente presione el botón de vapor de la plancha (15) por unos segundos para eliminar cualquier condensación (agua) que se haya quedado en la manguera.
10. Durante el uso, la luz anaranjada que indica que el vapor está listo (3) se encenderá y se apagará. Es normal porque eso indica que la caldera está generando vapor.
11. Es normal dejar agua en la caldera cuando no esta en uso. Si no piensa usarla en mucho tiempo (por meses) es mejor vaciar el agua que sobra de la caldera. Para vaciarla, sigue las instrucciones sobre como vaciar el agua en la seccion de como mantener la caldera.

ESTE MODELO PRESENTA LAS SIGUIENTES CARACTERÍSTICAS:

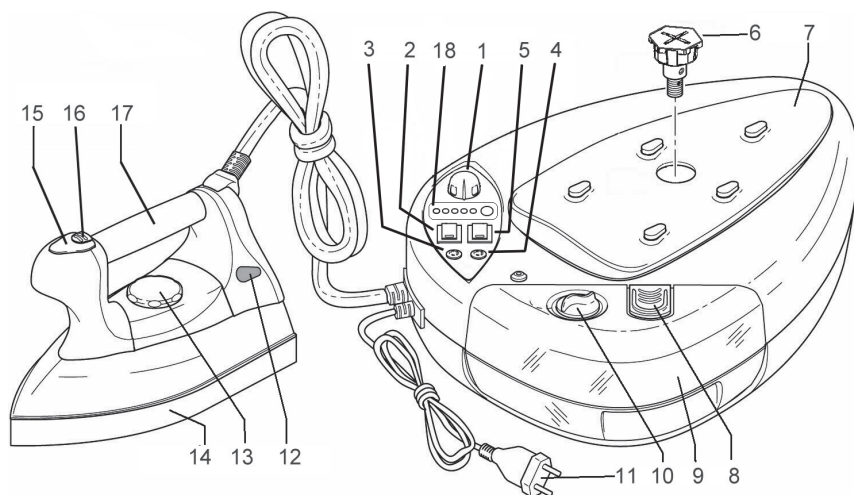
Piloto de control rojo (4)

El piloto de control rojo se enciende para indicar cuando se ha acabado el agua del tanque. También sonará una alarma que le avisará si es que no ha notado que se ha encendido la luz. Antes de sonar, primero escuchará un zumbido continuo de la bomba. Si esto pasara, tiene que desconectar el sistema de la plancha apagando el interruptor. Llene el tanque con agua y vuélvalo a encender.

Botón de Vapor Continuo (16)

Si necesita vapor continuo, presione el botón de vapor continuo (16) y empújelo hacia la parte de atrás de la plancha para mantenerlo fijo. Para soltar el botón, simplemente haga el procedimiento al revés.

CONSEJOS DE CÓMO DEBE PLANCHAR

Para planchar sin vapor, seleccione la temperatura (13) que usted necesita según la tela que quiera planchar. Presione el interruptor para prender la plancha (5) y la luz del piloto (12) se encenderá. Cuando esa luz se apaga (12), la plancha se ha calentado a la temperatura deseada. No presione el botón de vapor (15) cuando quiera planchar sin vapor.

COMO ELIMINAR EL BRILLO

Si esta planchando materiales oscuros, se dará cuenta que es mejor planchar con una plancha con el plato de Teflón® para eliminar el chance de que las fibras se derritan y creen “brillo.” Le recomendamos un plato de plancha opcional #J45T para solucionar este problema.

COMO PLANCHAR

Cada persona tiene su forma de planchar, y realmente no hay una sola manera correcta. Lo más importante es acordarse de escoger la temperatura de la plancha según el material que este planchando.

Algunas personas prefieren utilizar más vapor, otras personas prefieren menos, algunas prefieren pasar la plancha por la tela varias veces, y otras prefieren pasarla menos. De alguna manera, planchar es como un talento artístico, y como cualquier forma de arte, existen muchas interpretaciones de la manera “correcta.”

Le sugerimos que experimente, y que descubra cual es la forma de planchar que le funcione mejor y que sea la más cómoda. Planchar es un trabajo difícil y no hace falta que el vendedor le diga que lo este haciéndolo mal. Disfrute del proceso, y disfrute de este aparato estupendo para planchar.

LLENANDO EL TANQUE

El equipo incluye el sistema SVC™ (Sistema de Vapor Continuo), lo cual significa que usted puede rellenar el agua en cualquier momento mientras que esté planchando.

MANTENIMIENTO DEL TANQUE

Para mantener el equipo en buen estado y asegurar un funcionamiento constante se aconseja limpiar el tanque de la caldera 1 o 2 veces al año.

INSTRUCCIONES PARA LIMPIAR

Atención: antes de descalcificar el tanque con el polvo “descalcificador” que esta incluido en su compra, por favor verifique que la máquina esté fría y que no haya sido utilizada en las últimas 8 horas, y que el enchufe esté desconectado del tomacorriente.

1. Desenroscar y quitar la tapa (6) que esta en el medio de la base donde descansa la plancha (7) con la herramienta incluida en el sistema. Voltear la caldera y eliminar el agua restante.
2. Diluir el contenido de 1 sobre de polvo descalcificador en 2 tazas (0,65L) de agua.
3. Llenar la caldera con la solución. (Advertencia: No ponga esta solución en el tanque plástico del agua).
4. Dejar la solución en la caldera durante la noche con la tapa desenroscada.
5. Vacie completamente la solución y aclarar el tanque tres o cuatro veces con agua para eliminar posibles residuos de cal.
6. Es mejor sacar el primer vapor sobre un paño y no directamente en ninguna superficie por que pueden quedar restos de cal en la maquina.

ATENCIÓN: NO SE RECOMIENDA INTRODUCIR EN EL INTERIOR DEL TANQUE CUALQUIER TIPO DE AGENTES QUÍMICOS. ESO AUTOMÁTICAMENTE ANULARÁ LA GARANTÍA.

DATOS TÉCNICOS

Alimentación	120V	1750W
Capacidad Útil de agua	0.65L	
Presión de servicio	4barras	
Tapón de seguridad	Si	

RECAMBIOS Y OPCIONES

#J45T – Base de plancha de Teflón®

#JTPOWDER – Polvo descalcificador

QUE HACER CUANDO EXISTE UN PROBLEMA

No utilice la plancha si el cordón o el enchufe están dañados o si la plancha se ha caído o tiene algún daño. Para evitar un riesgo de electroshock, no trate de abrir o de reparar el equipo. Devuelva el equipo a Reliable Corporation (ver la garantía) para que lo examinen y reparen o lo replacen por un equipo nuevo.

PROBLEMA	CAUSAS POSIBLES	SOLUCION
No sale vapor de la plancha.	<ol style="list-style-type: none">1. El equipo no esta encendido.2. El tanque está vacío.3. No esta enchufado a la corriente.4. El generador no esta completamente caliente.	<ol style="list-style-type: none">1. Encienda el interruptor del vapor.2. Llene el tanque con la cantidad de agua necesaria.3. Enchufe la maquina a la corriente.4. Espere que se enciende la luz del piloto
El plato de metal de la plancha se queda frío.	<ol style="list-style-type: none">1. La plancha esta apagada.2. La temperatura esta puesta en la opción mínima.	<ol style="list-style-type: none">1. Presione el interruptor para encender la plancha.2. Gire el botón de la temperatura a una temperatura apropiada.
Salen gotas de agua del plato de metal de la plancha.	<ol style="list-style-type: none">1. La temperatura del plato de metal esta muy bajo para planchar con vapor.2. El generador de vapor todavía no esta caliente suficiente.	<ol style="list-style-type: none">1. Súbale la temperatura con el botón entre los puntos 2 y 3.2. Espere hasta que se enciende la luz del piloto (3).
Sale vapor sucio de la plancha.	<ol style="list-style-type: none">1. El tanque puede haber acumulado calcio.2. No esta utilizando el agua correcta para su caldera.	<ol style="list-style-type: none">1. Limpie el generador de vapor según las instrucciones.2. Use agua sin minerales/ agua destilada después de que haya limpiado el tanque (utilizando el polvo incluido con el equipo).
El plástico se derrite o se esta poniendo amarillo.	<ol style="list-style-type: none">1. Haber Dejado la plancha en la base de descanso cuando tiene una temperatura muy alta.	<ol style="list-style-type: none">1. No deje la plancha encendida sin supervisión.

GARANTÍA LIMITADA DE 1 AÑO

Garantizamos todos los productos de la marca Reliable™ por un año a partir de la fecha de compra contra defectos de material o de fabricación a cualquier pieza que figure en la lista de repuestos mecánicos o eléctricos, excepto a las sujetas a desgaste por el uso.

Lista de piezas sujetas a desgaste por el uso:

- Equipos de vapor: Empaque de presión y tapa, sellos de Teflón,[®] zapata de Teflón,[®] mangueras de vapor y cordones eléctricos
- Equipos para coser: Ganchos, lanzaderas, placas para puntada, elementos alimentadores, agujas, disco de embrague del motor, escobillas de carbones, fusibles
- Equipos cortadores de telas: Cuchillas, piedras, bandas afiladoras, zapatas

GARANTÍA LIMITADA DE 90 DÍAS PARA TODAS LAS PIEZAS Y REGULACIONES

Durante el periodo de 90 días a partir de la fecha de compra haremos las regulaciones necesarias y reparaciones a su producto Reliable™ sin costo.

El servicio de garantía está disponible remitiendo el producto con este documento de garantía y el comprobante de compra al servicentro más cercano autorizado por Reliable™.

Esta garantía se aplica si ha usado su máquina para los fines normales para los que está diseñada y que se le haya dado un cuidado y mantenimiento razonablemente bueno de acuerdo a su manual de instrucciones.

Su distribuidor autorizado (o Reliable Corp.) no serán responsables por daños ni perjuicios si la máquina hubiese sido reparada por un distribuidor o servicentro no autorizado.

Estas garantías le otorgan derechos específicos y usted podría tener otros derechos que varían entre los diferentes estados o provincias.

Si tiene cualquier pregunta sobre estas garantías, escríbanos a:

Reliable Corporation
100 Wingold Avenue, Unit 5
Toronto, Ontario
Canada M6B 4K7
www.reliablecorporation.com



RELIABLE

1 800 268 1649
www.reliablecorporation.com