

 **RELIABLE**



180IR

# Velocity Dual Generator Iron

English	01
Français	16
Español	30

The Velocity 180IR  
Dual Vapor Generator Iron  
Instruction Manual  
English



**Do Not Return To Store**  
**Contact Us First**

For immediate help with your purchase, please give us a call so that we can resolve your issue.

We can be reached toll-free at 1-800-268-1649 or email [support@reliablecorporation.com](mailto:support@reliablecorporation.com)

## Reliable. We get it right. For you.

At Reliable, we do what we love, and we take pride in doing it right. You want what's best for the people, places and things that matter in your life—from where you live to what you wear. So do we. That's why we approach every product with a laser-focus on you. In our commitment to quality, functionality, design and customer service, we are continuously innovating to find solutions to better fit your needs. Everything we make looks and feels just right, because it is. We get it right. For you.

For your safety and to fully enjoy the advantages of this product, please take a few minutes to read all the important safeguards and care instructions. Keep this manual handy and review the product warranty for your reference.

Thank you for your purchase. Please share your Reliable product experience by posting an online review on the website from which you purchased. We greatly appreciate it.

# Velocity 180IR Key Features

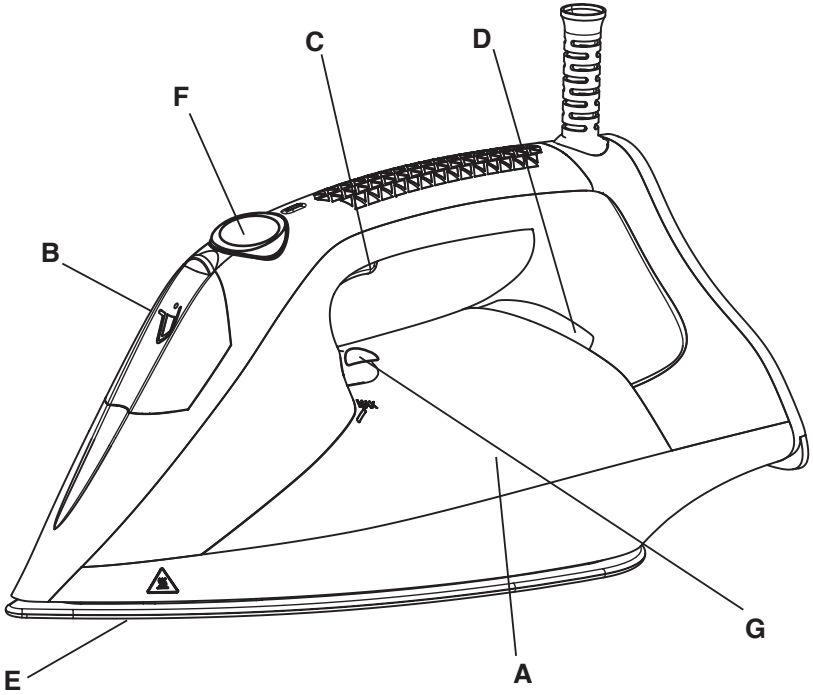

A. Water tank	E. Soleplate
B. Filling spout	F. Variable steam dial
C. Steam activation trigger	G. Temperature controls
D. Indicator lamps	

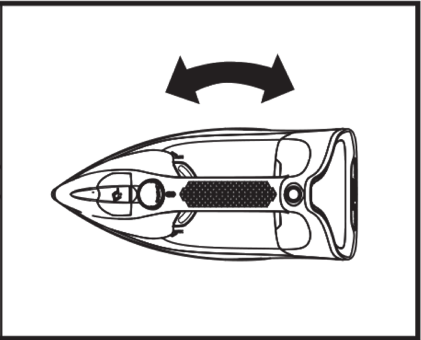
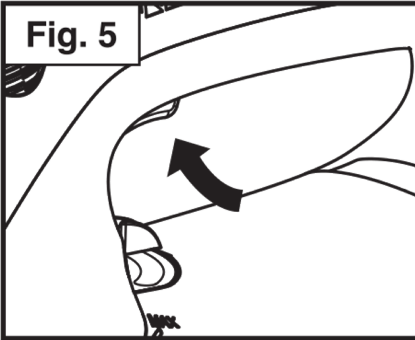
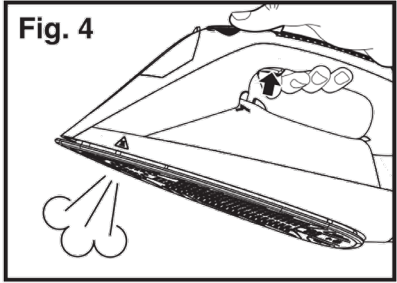
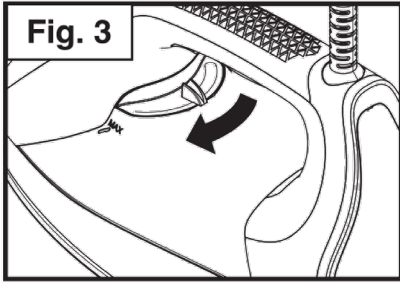
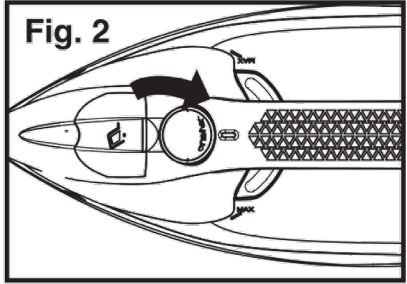
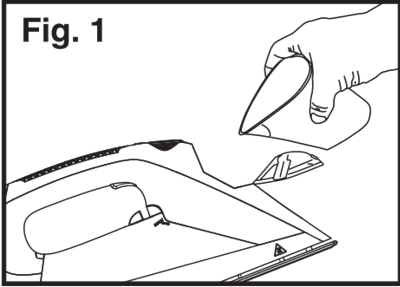

# Important Safety Instructions

## Read all Instructions Before Use

When using your new iron, basic safety precautions should always be followed, including the following:

1. Use iron only for its intended use. For HOUSEHOLD USE ONLY.
2. To protect against a risk of electric shock, do not immerse the iron in water or other liquids.
3. Never yank the cord to disconnect from the outlet. Instead, grasp the plug and pull to disconnect.
4. Do not allow the cord to touch hot surfaces. Let the iron cool completely before putting away. Loop cord loosely around the iron when storing.
5. It is always recommended to disconnect the iron from the electrical outlet when filling with water or emptying. It should also be disconnected when not in use.
6. Do not operate the iron with a damaged cord or if the iron has been dropped or damaged. To avoid the risk of an electric shock, do not disassemble the iron. Take it to a qualified service depot for examination and repair. Incorrect reassembly can cause a risk of electric shock when the iron is used.
7. Close supervision is necessary for any appliance being used by or near children. Do not leave the iron unattended while connected or on an ironing board.
8. Burns can occur from touching hot metal parts, hot water, or steam. Use caution when you turn a steam iron upside down – there may be hot water in the reservoir.
9. To avoid a circuit overload, do not operate another high wattage appliance on the same circuit.
10. If an extension cord is absolutely necessary, a 15-amp cord should be used. Cords rated for less amperage may overheat. Care should be taken to arrange the cord so that it cannot be pulled or tripped over.
11. If the iron is not operating normally, disconnect it from the power supply and have it serviced by qualified service personnel.
12. The iron is not to be used if it has been dropped, if there are visible signs of damage or if it is leaking.
13. Use caution when you turn on a steam iron upside down – there might be hot water in the reservoir.
14. The 180IR should be used on a stable ironing surface.

15. Keep the 180IR in an upright position during storage, leaning on its heel part, set on a stable surface.
16. If the supply cord is damaged, it must be replaced by the manufacturer, one service agent authorized or a similarly qualified person in order to avoid a hazard.
17. Never leave the appliance unattended while it is connected to the mains supply.
18. This appliance can be used by children aged 8 year and above and persons with reduced physical, sensory or mental capabilities or lack of experience and knowledge only if they are supervised and have been instructed in the safe use of the appliance and understand the hazards involved.
19. This appliance is not a toy. Children should be supervised to ensure that they do not play with the appliance.
20. Do not tug on the power cord. Never use the power cord to lift, carry or unplug the appliance.
21. Check that the lid is closed properly before switching the appliance on.

Save these instructions in a safe place for future reference.

## Attention

- Before using your Velocity 180IR, remove all the paper or plastic bags, plastic sheets, cards and possible stickers that may be on the outside or inside of the appliance that acted as handling protection or sales promotion material. Remove the soleplate protector before using your 180IR.
- Read these instructions before first using your appliance.
- This manual is an integral part of the product. Please safeguard it for future reference.
- Do not plug it in without checking that the voltage of the appliance is the same as your home mains voltage.
- Take care that the cord does not touch the hot parts of the appliance.
- Check that the socket outlet has a suitable ground connection.
- To fill your 180IR or fill it while ironing, follow the instructions in the “BEFORE STARTING TO IRON” section on page 11, unplugging it and using the beaker provided.
- Do not use your 180IR steam function without water in the tank as this may cause irreparable damage to the system.
- The appliance may emit a little smoke and a plastic smell during the first few minutes of use. This is normal and will disappear quickly.
- Do not spray “vertical” steam on a garment hanging in the wardrobe or on a person. Vertical ironing must be done with the garment on a hanger and away from other garments, elements or persons.
- When you finish ironing, always empty the water from the tank. If you want to drain it while ironing, always unplug the appliance from the mains first.
- To disconnect the 180IR, never pull on the power cord, take out the plug.
- The 180IR should not be used if it has been dropped or has a crack or is leaking.

## Warranted for Regular Household Use

Your Reliable iron is intended for and warranted only for normal household use. Your Reliable iron should not be used for more than 15 hours per week in approximately 3 hour intervals.

**IMPORTANT:** When you want to dispose of the appliance, NEVER throw it in the garbage. Instead, go to your closest waste collection centre for subsequent treatment. In this way, you will be contributing to looking after the environment. Before disposing of your used appliance, you should make it visibly unserviceable and have it disposed of according to current national legislation. Ask your Distributor, Town Council or Local Authority for detailed information.

## Use and Care

- Fully unroll the appliance's power cable before each use.
- Do not use the appliance if the parts or accessories are not properly fitted.
- Do not use the appliance if any of the switches do not work.
- Use the appliance handle/s, to pick it up or move it.
- Do not use the appliance if it has tipped over.
- Do not turn the appliance over while it is in use or connected to the mains power supply.
- To keep the non-stick coating in good condition, do not use metal or pointed utensils on it.
- Disconnect the appliance from the mains when not in use and before undertaking any cleaning task.
- This appliance is for household use only, not professional, industrial use.
- Store this appliance out of reach of children and/or persons with physical, sensory or reduced mental or lack of experience and knowledge.
- Do not store or transport the appliance if it is still hot.
- Keeping the iron on its rest at maximum temperature for prolonged periods may cause discolouration, which does not affect the correct operation of the appliance.
- For a correct operation, keep the soleplate in good condition; do not iron over metal objects (metal ironing board parts, buttons, zips, etc.)
- It is advisable to use distilled water, especially if the water in your area contains clay or if it is "hard" (containing lime or magnesium).
- Check that the lid is closed properly before switching the appliance on.
- Never leave the appliance connected and unattended if is not in use. This saves energy and prolongs the life of the appliance.
- Never rest the appliance on a surface while in use.
- Do not use the appliance on any part of the body of a person or animal.
- Do not use the appliance with pets or animals.
- Do not use the appliance to dry textiles of any kind.

## Service

- Make sure that the appliance is serviced only by specialist personnel, and that only original spare parts or accessories are used to replace existing parts/accessories.
- Any misuse or failure to follow the instructions for use renders the guarantee and the manufacturer's liability null and void.

## Main Components and Accessories

- A. Water tank
- B. Filling spout
- C. Steam activation trigger
- D. Indicator lamps
- E. Soleplate
- F. Variable steam dial
- G. Temperature controls

## Before Starting to Iron

- Make sure that all of the products' packaging has been removed.
- Some parts of the appliance have been lightly greased. Consequently, the first time the appliance is used a light smoke may be detected. After a short time, this smoke will disappear.
- Prepare the appliance according to the function you wish to use.

## Filling with Water

It is essential to have filled the tank with water to be able to work with steam. (use of distilled water is recommended)

1. Open the cover.
2. Fill the tank, taking care to observe the MAX Level of 350ml (Fig. 1).
3. Close water inlet lid.
4. Do not use any scented products in the water tank.

## Use

1. Unroll the cable completely before plugging it in.
2. Connect the appliance to the main power supply.
3. Select steam level using dial (Fig. 2).

4. Select temperature to desired level (Fig. 3).
5. Once plugged in, the light will flash red to indicate that the iron is heating up. When the light turns solid green, the iron is ready for use.
6. During use, the indicator light (D) will switch on and off automatically. Once the iron has reached its initial heating temperature, it is ready for use and the indicator light will be solid green. The light may periodically flash red to indicate that the iron is reheating. This is normal, and you can continue ironing while it does.

## Note

The Velocity 180IR iron now features a color-changing indicator light. When the light is flashing red, the iron is heating up. Once the light is solid green, the iron is ready for use.

If the light turns red during ironing, rest assured it is reheating. While still usable, you may notice occasional water droplets during steaming. For optimal results, we recommend ironing when the ready light is a steady green.

## Dry Ironing

The appliance has a steam control trigger (C) which, when set to off, allows dry ironing (without steam) or with steam depending on whether the trigger is pressed (Fig. 4).

Temperature Settings:

ECO - the most efficient, optimised for cost-effective ironing.

AUTO - for silk, wool, polyester and other synthetic fibres

TURBO - for cotton or linen

## Steam Ironing

It is possible to iron with steam whenever the tank is filled with water. Use the steam activation trigger (C) to release steam when desired.

## Vertical Ironing

- It is possible to iron hanging curtains, items of clothing on their own hanger, etc. To do so, iron from top to bottom.
- Important: For cotton and linen, it is recommended to put the base of the iron in contact with the material. For other more delicate fabrics, it is recommended to keep the base of the iron a few centimetres away.

## 3-Way Auto-off

- For the purpose of saving energy, the Velocity 180IR has a 3-way auto-off safety system: an 8-minute auto-off when upright and a 30-second auto-off when lying flat or tipped over, assuming the user has not performed any action during this period. 3 beeps will sound and the indicator will flash RED/GREEN alternatively.
- To resume ironing, just move the iron (Fig. 5)

## Once You Have Finished Using the Appliance

- Unplug the appliance from the mains.
- Drain the water out of the appliance.
- Clean the appliance.

## Cleaning

- Disconnect the appliance from the mains and allow it to cool before undertaking any cleaning task.
- Clean the equipment with a damp cloth then dry.
- Do not use solvents, or products with an acid or base pH such as bleach, or abrasive products, for cleaning the appliance. Never submerge the appliance in water or any other liquid or place it under running water.

## How to Deal with Lime Scale Incrustation

- For the appliance to work correctly it should be kept free of limescale or magnesium incrustations caused by the use of hard water.
- To avoid this kind of problem it is advisable to use distilled water.
- Homemade solutions, such as the use of vinegar, are not recommended for descaling this appliance.

## Anomalies and Repair

Take the appliance to an authorised technical support service if product is damaged or other problems arise. Do not attempt to disassemble or repair the appliance yourself as this may be dangerous.

Reliable Corporation ("Reliable") warrants to original purchaser of its products that every product sold by Reliable (a "Reliable Product") is free from defects in material and workmanship for a period of one year from the date of purchase if properly used and maintained. Subject to the conditions and limitations set forth below, Reliable will either repair or replace any part of a Reliable Product that proves defective by reason of improper workmanship or materials. If the defective Reliable Product is no longer available and cannot be repaired effectively or replaced with an identical model, Reliable shall replace the defective Reliable Product with a current Reliable Product of equal or greater value. Repaired parts or replacement products will be provided by Reliable on an exchange basis, and will be either new or refurbished to be functionally equivalent to new. If Reliable is unable to repair or replace a Reliable Product, it will refund the current value of that Reliable Product at the time the warranty claim is made.

This limited warranty does not cover any damage to a Reliable Product that results from improper installation, accident, abuse, misuse, natural disaster, insufficient or excessive electrical supply, abnormal mechanical or environmental conditions, wear and tear resulting from normal use of the product, or any unauthorized disassembly, repair, or modification. This limited warranty does not extend to any indirect, consequential or incidental damages that may be suffered by a user or from the use of a Reliable Product, including without limitation, any liability for third party claims for damage, and is limited to the amount paid by the original purchaser Reliable Product with respect to which this limited warranty protection applies. This limited warranty does not apply with respect to products that have been altered or which are missing serial numbers or for products not purchased directly from Reliable or a dealer authorized by us to sell Reliable Products.

This limited warranty is the only warranty that applies to any Reliable Product, supersedes any and all terms that may be contained in any other document or purchase order and may not be altered or amended except expressly in writing by Reliable.

To obtain a repair or replacement under the terms of this warranty, please contact our customer service group at 1-800-268-1649 or at [support@reliablecorporation.com](mailto:support@reliablecorporation.com).

You will be required to submit an original receipt via fax or e-mail. The receipt must reflect that you are the original purchaser, the product was bought directly from us or from an authorized Reliable dealer and that the warranty claim is being made within the warranty period. You will be issued a return authorization number (RA#) and asked to ship the defective product together with proof of purchase and RA#, prepaid insured to the following address:

Reliable Corporation, 5-100 Wingold Avenue, Toronto, ON M6B 4K7. Freight collect shipments will be refused. The risk of loss or damage in transit will be borne by the customer. Once Reliable receives the defective product, it will initiate the repair or replacement process.

If you have any questions regarding this warranty, you may write to:

Reliable Corporation  
100 Wingold Avenue, Unit 5  
Toronto, Ontario  
Canada M6B 4K7  
[www.reliablecorporation.com](http://www.reliablecorporation.com)

### **Did You Know?**

We supply thousands of dry cleaners and major department store alteration shops with ironing stations and ironing tables.



# **RELIABLE**

1 800 268 1649  
[www.reliablecorporation.com](http://www.reliablecorporation.com)

08012025

Le Velocity  
Fer À Double Générateur De Vapeur  
Guide D'utilisation  
Français



**Ne Pas Retourner Au Magasin**  
Contactez-Nous En Premier

Pour obtenir une aide immédiate lors de votre achat, appelez-nous afin que nous puissions résoudre votre problème.

Vous pouvez nous joindre au 1-800-268-1649 ou par courriel [support@reliablecorporation.com](mailto:support@reliablecorporation.com)

## Reliable. Nous faisons ce qu'il faut. Pour vous.

Chez Reliable, nous sommes passionnés par ce que nous faisons et sommes fiers de le faire bien. De l'endroit où vous vivez à ce que vous portez, vous voulez le meilleur pour les personnes, les endroits et les choses qui comptent dans votre vie. Eh bien, figurez-vous que nous aussi! C'est pourquoi chaque produit est conçu avec une attention toute particulière à votre égard. Dans le cadre de notre engagement en faveur de la qualité, de la fonctionnalité, de la conception et du service à la clientèle, nous innovons en permanence pour trouver des solutions mieux adaptées à vos besoins. Tout ce que nous fabriquons semble convenir parfaitement, parce que c'est le cas. Nous faisons ce qu'il faut. Pour vous.

Pour votre sécurité et pour en tirer le meilleur parti, veuillez prendre quelques minutes pour lire toutes les importantes mesures de protection et les instructions d'entretien. Conservez ce manuel à portée de main et consultez la garantie du produit à titre de référence.

Merci de votre achat. Veuillez partager votre expérience de produit reliable en publiant un commentaire en ligne sur le site web sur lequel vous avez acheté le produit. Nous vous en sommes très reconnaissants!

# Principales Caractéristiques Du Velocity 180IR

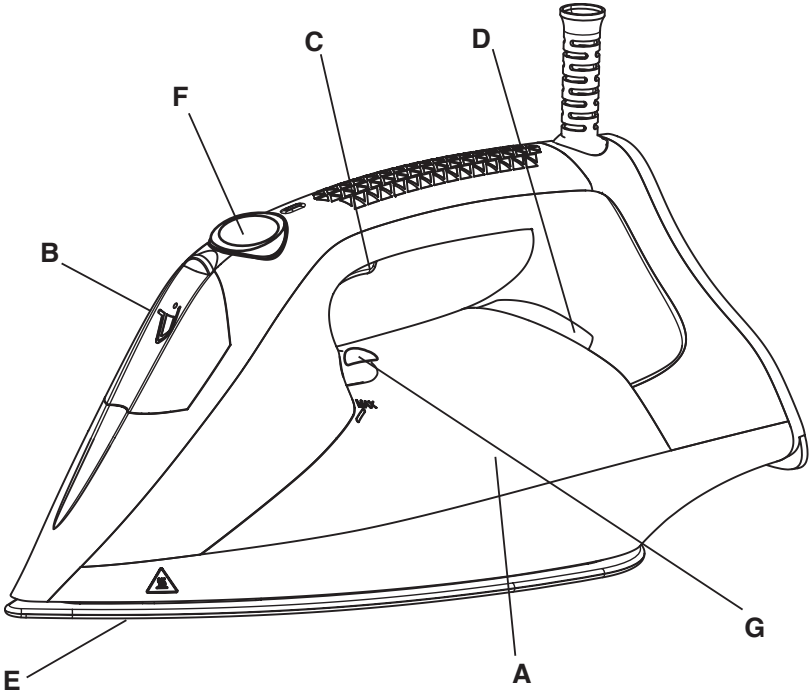

A. Réservoir d'eau	E. Semelle
B. Bec de remplissage	F. Contrôle du débit de vapeur
C. Activation de la vapeur	G. Thermostat de sélection de température
D. Voyants lumineux	

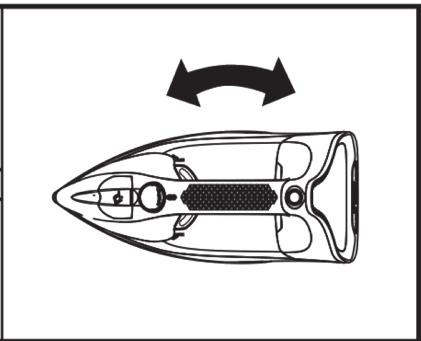
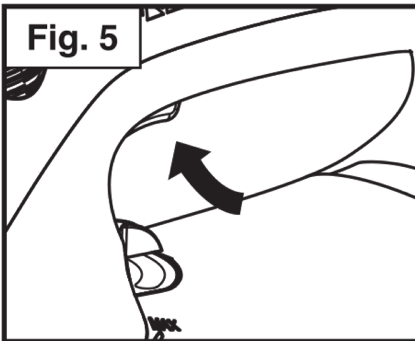
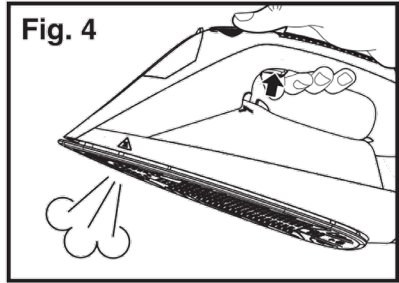
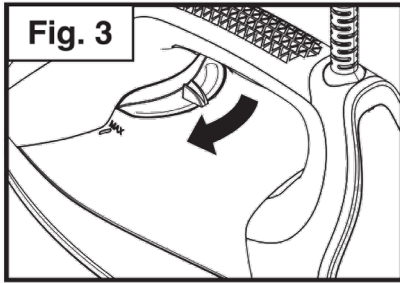
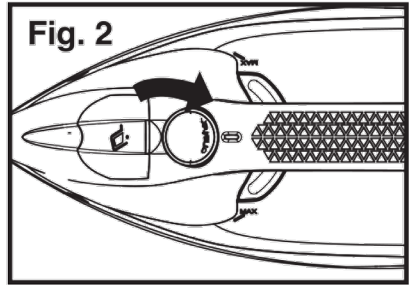
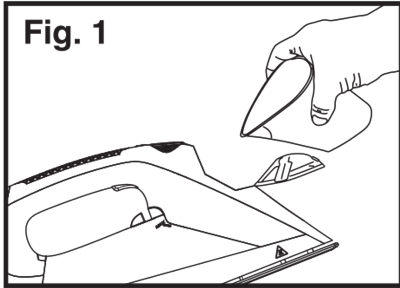

# Consignes De Sécurité Importantes

## Veillez Lire Toutes Les Instructions Avant Utilisation

Lors de l'utilisation de votre nouveau fer à repasser, vous devez toujours prendre les précautions de sécurité de base suivantes :

1. N'utilisez le fer que pour l'usage auquel il est destiné. DESTINÉ EXCLUSIVEMENT À UN USAGE DOMESTIQUE.
2. Pour éviter tout risque d'électrocution, ne plongez jamais le fer à repasser dans l'eau ou dans d'autres liquides.
3. Ne jamais tirer sur le cordon pour le débrancher de la prise. Saisissez la fiche et tirez-la pour la débrancher.
4. Évitez tout contact du cordon avec des surfaces chaudes. Laissez le fer à repasser refroidir complètement avant de le ranger. Enroulez le cordon sans serrer autour du fer à repasser pour le ranger.
5. Débranchez toujours le fer à repasser de la prise de courant avant de le remplir d'eau ou de le vider. Il ne doit pas rester branché quand il n'est pas utilisé.
6. Le fer à repasser ne doit pas être utilisé s'il est tombé ou s'il est endommagé, ou si le cordon d'alimentation est endommagé. Pour éviter tout risque d'électrocution, ne démontez jamais le fer à repasser. Emmenez-le chez un réparateur qualifié pour le faire vérifier et réparer. Si le fer à repasser n'est pas correctement remonté, il y a risque d'électrocution lors de son utilisation.
7. Ne jamais laisser les enfants utiliser un appareil électrique ou être à proximité sans surveillance. Ne laissez pas le fer à repasser sans surveillance lorsqu'il est branché ou sur une planche à repasser.
8. Risque de brûlure par contact avec des pièces métalliques chaudes, de l'eau chaude ou de la vapeur. Soyez prudent lorsque vous retournez un fer à repasser à vapeur — il peut y avoir de l'eau chaude dans le réservoir.
9. Pour éviter un court-circuit, ne branchez pas un autre appareil à forte puissance sur la même prise de courant.
10. Si une rallonge électrique est indispensable, le cordon d'alimentation doit avoir une intensité de 15 ampères. Les cordons ayant un ampérage plus faible peuvent surchauffer. Le cordon d'alimentation doit être disposé de façon à ce qu'il ne puisse pas être tiré ou faire trébucher une personne.
11. Si le fer ne fonctionne pas normalement, débranchez-le de l'alimentation électrique et faites-le réparer par un personnel qualifié.
12. Le fer à repasser ne doit pas être utilisé s'il est tombé, s'il présente des signes visibles de dommages ou s'il fuit.

13. Soyez prudent lorsque vous mettez en marche un fer à vapeur à l'envers - il peut y avoir de l'eau chaude dans le réservoir.
14. Le 180IR doit être utilisé sur une surface de repassage stable.
15. Rangez le 180IR en position verticale, sur son talon, sur une surface stable.
16. Si le cordon d'alimentation est endommagé, il doit être remplacé par le fabricant, un technicien agréé ou une personne qualifiée afin d'éviter tout risque.
17. Ne laissez jamais l'appareil sans surveillance lorsqu'il est branché sur le secteur.
18. Cet appareil peut être utilisé par des enfants âgés de 8 ans et plus et par des personnes dont les capacités physiques, sensorielles ou mentales sont réduites ou qui manquent d'expérience et de connaissances, à condition qu'ils soient supervisés et qu'ils aient reçu des instructions concernant l'utilisation sûre de l'appareil et qu'ils comprennent les risques encourus.
19. Cet appareil n'est pas un jouet. Les enfants doivent être surveillés pour s'assurer qu'ils ne jouent pas avec l'appareil.
20. Ne tirez pas sur le cordon d'alimentation. N'utilisez jamais le cordon d'alimentation pour soulever, transporter ou débrancher l'appareil.
21. Vérifiez que le couvercle est correctement fermé avant de mettre l'appareil en marche.

## Conservez Ces Instructions Pour Pouvoir Les

## Attention

- Avant d'utiliser votre Velocity 180IR, retirez tous les emballages en papier ou en plastique, les films plastiques, les cartes et les autocollants qui pourraient se trouver à l'intérieur ou à l'extérieur de l'appareil et qui ont servi de protection ou de matériel promotionnel. Retirez la protection de la semelle avant d'utiliser votre 180IR.
- Lisez ces instructions avant d'utiliser votre appareil pour la première fois.
- Ce manuel fait partie intégrante du produit. Veuillez le conserver pour pouvoir vous y référer plus tard.
- Avant de le brancher, vérifiez que la tension de l'appareil est la même que celle de votre réseau domestique.
- Veillez à ce que le cordon n'entre pas en contact avec les parties chaudes de l'appareil.
- Veillez à ce que la prise de courant dispose d'une mise à la terre appropriée.
- Pour remplir votre 180IR ou le remplir pendant le repassage, suivez les instructions de la rubrique « AVANT DE COMMENCER À REPASSER » aux page 24, débranchez-le et utilisez le bécnet fourni.
- Veillez à ce qu'il y ait de l'eau dans le réservoir avant d'utiliser la fonction vapeur 180IR, pour ne pas endommager irrémédiablement l'appareil.
- L'appareil peut dégager un peu de fumée et une odeur de plastique pendant les premières minutes d'utilisation. C'est normal et cela disparaîtra rapidement.
- Ne pas vaporiser la vapeur « verticalement » sur un vêtement suspendu dans l'armoire ou pendant qu'il est porté par une personne. Le repassage vertical doit se faire avec le vêtement sur un cintre et loin des autres vêtements, d'objets ou de personnes.
- Une fois le repassage terminé, videz toujours l'eau du réservoir. Si vous souhaitez le vider pendant le repassage, débranchez toujours l'appareil de la prise de courant avant.
- Ne tirez jamais sur le cordon d'alimentation pour débrancher le 180IR, retirez la prise.
- Ne pas utiliser le 180IR s'il est tombé ou s'il est fissuré ou s'il fuit.

## Garantie Pour Un Usage Domestique Normal.

Votre fer à vapeur Reliable est destiné et garanti uniquement pour un usage domestique normal. Votre fer Reliable ne doit pas être utilisé plus de 15 heures par semaine et par intervalles d'environ trois heures.

**IMPORTANT** : Ne jetez JAMAIS l'appareil à la poubelle. Adressez-vous plutôt à votre centre de collecte des déchets le plus proche pour un recyclage ultérieur. Vous contribuez ainsi à la protection de l'environnement. Avant de vous débarrasser de votre appareil usagé, veillez à ce qu'il soit clairement inutilisable et jetez-le conformément à la législation nationale en vigueur. Renseignez-vous auprès de votre distributeur, du conseil municipal ou de l'autorité locale pour plus d'informations.

## Utilisation Et Entretien

- Déroulez complètement le câble d'alimentation de l'appareil avant chaque utilisation.
- Ne pas utiliser l'appareil si les pièces ou accessoires ne sont pas correctement montés.
- Ne pas utiliser l'appareil si l'un des interrupteurs ne fonctionne pas.
- Utilisez la poignée de l'appareil pour le soulever ou le déplacer.
- Ne pas utiliser l'appareil s'il a été renversé.
- Ne pas renverser l'appareil lorsqu'il est utilisé ou branché à la prise.
- Pour préserver le revêtement antiadhésif, ne pas utiliser d'outils métalliques ou pointus.
- Débranchez l'appareil de la prise lorsqu'il n'est pas utilisé et avant toute opération de nettoyage.
- Cet appareil est destiné exclusivement à un usage domestique et non à un usage industriel professionnel.
- Rangez cet appareil hors de la portée des enfants et des personnes ayant une déficience physique, sensorielle ou mentale, ou un manque d'expérience et de connaissances.
- Ne pas ranger ou transporter l'appareil s'il est encore chaud.
- Garder le fer à vapeur sur son support à température maximale pendant de longues périodes peut causer une décoloration qui n'affecte pas le bon fonctionnement de l'appareil.
- Pour assurer un bon fonctionnement, garder la semelle en bon état; ne pas repasser sur des objets métalliques (pièces de planche à repasser en métal, boutons, fermetures éclair, etc.).
- Il est conseillé d'utiliser de l'eau distillée, surtout si l'eau de votre région contient de l'argile ou si elle est « dure » (contenant des dépôts minéraux lourds).
- Vérifiez que le couvercle est bien fermé avant de mettre l'appareil en marche.

- Ne jamais laisser l'appareil branché et sans surveillance quand il n'est pas utilisé. Cela permet d'économiser de l'énergie et de prolonger la durée de vie de l'appareil.
- Ne jamais poser l'appareil sur une surface quand il est en cours d'utilisation.
- Ne pas utiliser l'appareil sur une partie du corps d'une personne ou d'un animal.
- Ne pas utiliser l'appareil avec des animaux de compagnie ou des animaux.
- Ne pas utiliser l'appareil pour sécher des tissus de quelque nature que ce soit.

## Entretien

- Veillez à ce que l'appareil ne soit entretenu que par des techniciens spécialisés et que seuls des pièces de rechange ou accessoires d'origine soient utilisés pour remplacer les pièces ou accessoires existants.
- Toute mauvaise utilisation ou tout non-respect du mode d'emploi annule la garantie et la responsabilité du fabricant.

## Principaux Composants Et Accessoires

- A. Réservoir d'eau
- B. Bec de remplissage
- C. Activation de la vapeur
- D. Voyants lumineux
- E. Semelle
- F. Contrôle du débit de vapeur
- G. Thermostat de sélection de température

## Avant De Commencer À Repasser

- Veillez à ce que tous les emballages des produits aient été retirés.
- Certaines parties de l'appareil ont été légèrement lubrifiées. Il est donc possible que lors de la première utilisation de l'appareil, une légère fumée se dégage. Cette fumée disparaîtra rapidement.
- Préparez l'appareil pour la fonction que vous souhaitez utiliser.

## Remplissez D'eau

Il est indispensable de remplir le réservoir d'eau pour pouvoir utiliser la vapeur. Pour ce faire, suivez les instructions suivantes :

1. Ouvrez le couvercle.
2. Remplissez le réservoir en veillant à respecter le niveau MAX de 350 ml (Fig. 1).
3. Fermez le bouchon du réservoir d'eau
4. Ne mettez pas de produits parfumés dans le réservoir d'eau.

## Utilisation

1. Déroulez complètement le câble avant de le brancher.
2. Branchez l'appareil sur la prise secteur.
3. Sélectionner le niveau de vapeur à l'aide du cadran (Fig. 2).
4. Sélectionner la température au niveau souhaité (Fig. 3).
5. Une fois branché, le voyant clignote en rouge pour indiquer que le fer est en train de chauffer. Lorsque le voyant devient vert fixe, le fer est prêt à l'emploi.
6. Pendant l'utilisation, le voyant lumineux (D) s'allume et s'éteint automatiquement. Une fois que le fer à repasser a atteint sa température de chauffage initiale, il est prêt à l'emploi et le voyant lumineux reste allumé en vert. Le voyant peut clignoter périodiquement en rouge pour indiquer que le fer à repasser est en train de se réchauffer. Ceci est normal et vous pouvez continuer à repasser pendant ce temps.

## Note

Le fer Velocity 180IR est désormais doté d'un témoin lumineux à couleur changeante. Lorsque le voyant clignote en rouge, le fer est en train de chauffer. Si le voyant devient rouge pendant le repassage, vous pouvez être sûr que le fer est en train de chauffer. Bien que l'appareil soit encore utilisable, il se peut que vous remarquiez des gouttes d'eau occasionnelles pendant la cuisson à la vapeur.

Pour des résultats optimaux, nous recommandons de repasser lorsque le voyant est vert fixe.

## Repassage À Sec

L'appareil dispose d'une commande vapeur (C) qui, lorsqu'elle est désactivée, vous permet de repasser à sec (sans vapeur) et quand elle est activée d'utiliser la vapeur (Fig. 4).

Réglages de la température :

ECO - le plus efficace, optimisé pour un repassage rentable.

AUTO - pour la soie, la laine, le polyester et les autres fibres synthétiques

TURBO - pour le coton ou le lin

## Repassage À La Vapeur

Chaque fois que le réservoir est rempli d'eau, vous pouvez repasser à la vapeur. Utilisez la gâchette à vapeur pour relâcher la vapeur quand vous le souhaitez.

## Repassage Vertical

- Il est possible de repasser des rideaux suspendus, des vêtements sur leurs cintres, etc. Pour ce faire, repassez de haut en bas.
- Important : Pour le coton et le lin, il est recommandé de mettre la base du fer en contact avec le matériau. Pour d'autres tissus plus délicats, il est recommandé de garder la base du fer à vapeur à quelques centimètres de distance.

## Arrêt Automatique À 3 Voies

- Afin d'économiser de l'énergie, le Velocity 180IR est doté d'un système de sécurité à 3 voies : un arrêt automatique de 8 minutes en position verticale et un arrêt automatique de 30 secondes en position couchée ou basculée, à condition que l'utilisateur n'ait effectué aucune action pendant cette période. 3 bips retentissent et l'indicateur clignote alternativement en ROUGE/VERT.
- Pour reprendre le repassage, il suffit de saisir la poignée avec capteur, intégré ou d'appuyer sur un bouton.

## Une Fois Que Vous Avez Terminé D'utiliser L'appareil

- Débranchez l'appareil de la prise électrique principale.
- Videz l'eau de l'appareil.
- Nettoyez l'appareil.

## Nettoyage

- Débranchez l'appareil et laissez-le refroidir avant d'entreprendre toute opération de nettoyage.
- Nettoyez l'équipement avec un chiffon humide puis séchez-le.
- N'utilisez pas de solvants ou de produits ayant un pH acide ou basique tels que l'eau de Javel ou des produits abrasifs pour nettoyer l'appareil. Ne plongez jamais l'appareil dans l'eau ou tout autre liquide et ne le placez jamais sous l'eau courante.

## Comment Faire Face Aux Depots De Calcaire Incrustes

- Pour que l'appareil fonctionne correctement, il faut éviter les dépôts de calcaire ou d'incrustations de magnésium causés par l'utilisation d'eau dure.
- Pour éviter ce genre de problème, il est conseillé d'utiliser de l'eau distillée.
- Un produit anticalcaire spécifique doit être utilisé sur ce type de produit.
- Les solutions maison, comme le vinaigre, ne sont pas recommandées pour détartrer cet appareil.

## Anomalies Et Reparation

Si le produit est endommagé ou si tout autre problème se présente, faites appel à un service d'assistance technique agréé. N'essayez pas de démonter ou de réparer l'appareil vous-même, cela pourrait être dangereux.

Reliable Corporation ("Reliable") garantiza al comprador original de sus productos que cada producto vendido por Reliable (un "Producto Reliable") está libre de defectos en materiales y acabados por un período de un año a partir de la fecha de compra si se usa y se mantiene correctamente. Sujeto a las condiciones y limitaciones que se detallan a continuación, Reliable reparará o reemplazará cualquier parte de un Producto Reliable que se compruebe que está defectuoso por motivos de acabado o materiales inadecuados. Si el Producto Reliable defectuoso ya no está disponible y no se puede reparar o reemplazar con un modelo idéntico, Reliable reemplazará el Producto Reliable defectuoso con un Producto Reliable actual de igual o mayor valor. Las piezas reparadas o los productos de reemplazo serán proporcionados por Reliable en una base de intercambio, y serán nuevos o reacondicionados para que sean funcionalmente equivalentes a nuevos. Si Reliable no puede reparar o reemplazar un Producto Reliable, reembolsará el valor actual de ese Producto Reliable en el momento en que se realice la reclamación de garantía.

Esta garantía limitada no cubre ningún daño a un Producto Reliable que resulte de una instalación inadecuada, accidente, abuso, uso indebido, desastre natural, suministro eléctrico insuficiente o excesivo, condiciones mecánicas o ambientales anormales, uso

y desgaste propios del uso normal del producto, o cualquier desmontaje, reparación o modificación no autorizados. Esta garantía limitada no se extiende a ningún daño indirecto, consecuente o incidental que pueda sufrir un usuario por el uso de un Producto Reliable,

lo que incluye sin limitación, cualquier responsabilidad por reclamaciones de terceros por daños, y se limita al monto pagado por el comprador original del Producto Reliable con respecto al cual se aplica esta protección de garantía limitada. Esta garantía limitada no se aplica a los productos que han sido alterados o a los que les faltan números de serie, o a los productos que no se han comprado directamente en Reliable o en un distribuidor autorizado por nosotros para vender los Productos Reliable.

Esta garantía limitada es la única garantía que se aplica a cualquier Producto Reliable, reemplaza cualquiera y todos los términos que puedan estar contenidos en cualquier otro documento u orden de compra, y no puede ser alterada o enmendada, excepto expresamente por escrito por Reliable.

Para obtener una reparación o reemplazo según los términos de esta garantía, comuníquese con nuestro grupo de servicio al cliente al 1-800-268-1649, o a [support@reliablecorporation.com](mailto:support@reliablecorporation.com).

Se le pedirá que envíe un recibo original por fax o correo electrónico. El recibo debe reflejar que usted es el comprador original, que nos compró el producto directamente a nosotros o a un distribuidor Reliable autorizado, y que la reclamación de garantía se realiza dentro del período de garantía. Se le otorgará un número de autorización de devolución (N.º RA) y se le pedirá que envíe el producto defectuoso junto con el comprobante de compra y el seguro prepago del N.º RA a la siguiente dirección:

Reliable Corporation, 5-100 Wingold Avenue, Toronto, ON M6B 4K7. Los envíos por cobrar serán rechazados. El riesgo de pérdida o de daño en tránsito correrá a cargo del cliente. Una vez que Reliable reciba el producto defectuoso, iniciará el proceso de reparación o de reemplazo.

Si tiene alguna pregunta sobre esta garantía, puede escribir a:

Reliable Corporation

100 Wingold Avenue, Unit 5

Toronto, Ontario

Canadá M6B 4K7

[www.reliablecorporation.com](http://www.reliablecorporation.com)

### **Le Saviez-Vous?**

Nous fournissons des milliers de pressings et de grands magasins de retouches en stations et tables de repassage.



**RELIABLE**

1 800 268 1649

[www.reliablecorporation.com](http://www.reliablecorporation.com)

Velocity 180IR  
Plancha Con Doble Generador De Vapor  
Manual De Instrucciones  
Español



No Devolver A La Tienda  
Contáctenos Primero

Para obtener ayuda inmediata con su compra, llámenos para que podamos resolver su problema.

Nos puede contactar al 1-800-268-1649 o correo electrónico [support@reliablecorporation.com](mailto:support@reliablecorporation.com)

## Reliable. Lo hacemos bien. Para usted.

En Reliable, hacemos lo que nos apasiona y nos enorgullece hacerlo bien. Uno quiere lo mejor para el otro, los lugares y las cosas que importan en la vida, desde el lugar donde se vive hasta la ropa que se viste. Nosotros también. Por eso enfocamos cada producto centrándonos en usted. En nuestro compromiso con la calidad, la funcionalidad, el diseño y el servicio al cliente, innovamos continuamente para encontrar soluciones que se adapten mejor a sus necesidades. Todo lo que fabricamos tiene un aspecto y un tacto perfectos, porque lo es. Lo hacemos bien. Para usted

# Características Clave De La Velocity 180IR

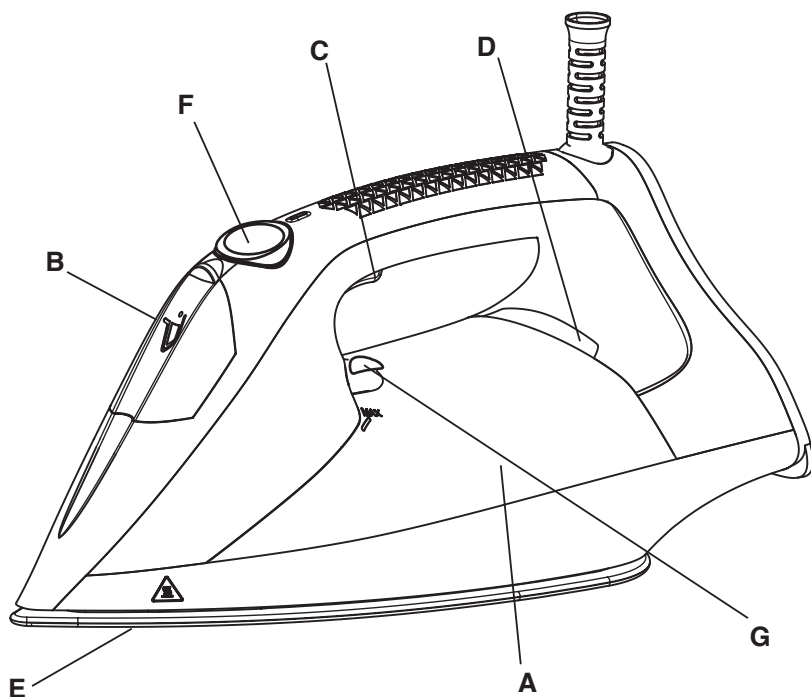

A. Depósito de agua	E. Base
B. Boquilla de llenado	F. Selector de vapor variable
C. Gatillo de activación del vapor	G. Controles de temperatura
D. Indicadores luminosos	

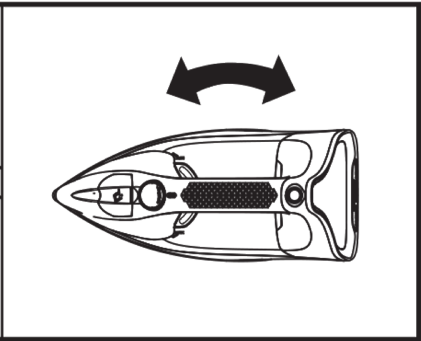
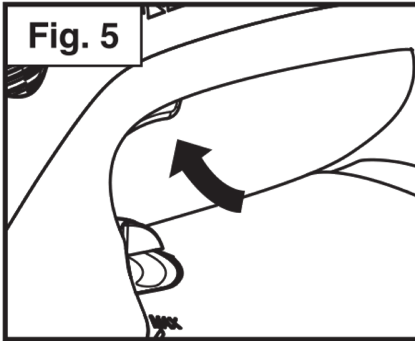
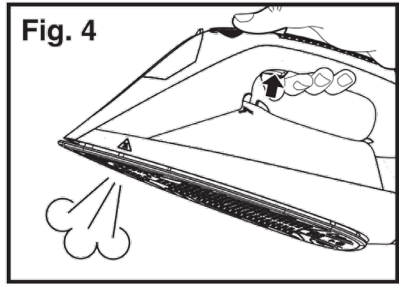
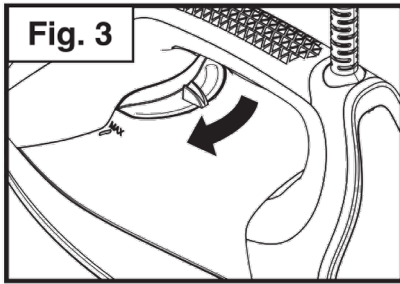
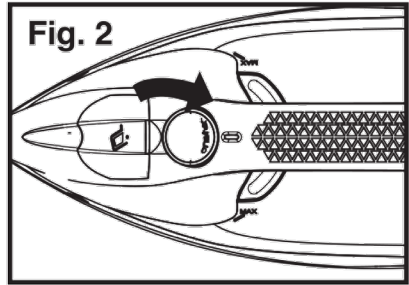
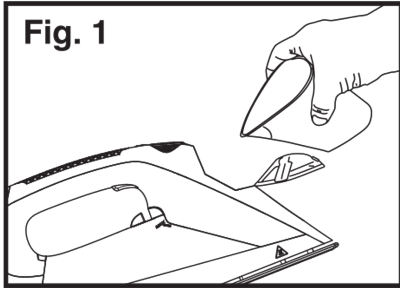

# Instrucciones De Seguridad Importantes

## Lea Todas Las Instrucciones Antes De Usarla

Al utilizar su nueva plancha, deberá seguir siempre las precauciones básicas de seguridad, entre las que se incluyen las siguientes:

1. tilice la plancha solo para el uso previsto. SOLO PARA USAR EN EL HOGAR.
2. Para protegerse contra un riesgo de descarga eléctrica, no sumerja la plancha en agua u otros líquidos.
3. Nunca tire del cable para desconectarlo de la toma de corriente. En su lugar, agarre el enchufe y tire para desconectarlo.
4. No permita que el cable entre en contacto con superficies calientes. Deje que la plancha se enfríe completamente antes de guardarla. Enrolle el cable sin ajustarlo mucho alrededor de la plancha cuando la guarde.
5. Se recomienda desconectar siempre la plancha de la toma de corriente cuando la llene con agua o la vacíe. También se la debe desconectar cuando no esté en uso.
6. No utilice la plancha si el cable está dañado o si la plancha se ha caído o está dañada. Para evitar el riesgo de una descarga eléctrica, no desarme la plancha. Llévela a un centro de servicio técnico calificado para que la puedan revisar y reparar. El reensamblaje incorrecto puede causar un riesgo de descarga eléctrica cuando se utilice la plancha.
7. Se requiere supervisión cercana de cualquier aparato que sea utilizado por niños o cerca de ellos. No deje la plancha sin supervisión mientras esté conectada o en una tabla de planchar.
8. Se pueden producir quemaduras al tocar las partes metálicas calientes, el agua caliente o el vapor. Tenga cuidado al dar vuelta una plancha de vapor, ya que puede haber agua caliente en el depósito.
9. Para evitar una sobrecarga eléctrica, no utilice otro aparato de alto vataje en el mismo circuito.
10. Si es absolutamente necesario un cable de extensión, deberá utilizar uno de 15 amperios. Los cables especificados para soportar un menor amperaje pueden sobrecalentarse. Debe tener cuidado al colocar el cable para no tironearlo ni tropezar con él.
11. Si la plancha no funciona con normalidad, desconéctela de la fuente de alimentación y llévela a reparar con el personal calificado del servicio técnico.
12. No se debe utilizar la plancha si se ha caído, si hay signos visibles de daño o si tiene una pérdida.

13. Tenga cuidado al dar vuelta una plancha de vapor, ya que puede haber agua caliente en el depósito.
14. La 180IR debe utilizarse en una superficie de planchado estable.
15. Mantenga la 180IR en posición vertical durante el almacenamiento, apoyada sobre su base, en una superficie estable.
16. Si el cable de alimentación está dañado, deberá reemplazarlo el fabricante, un agente de servicio autorizado o una persona igualmente calificada a fin de evitar cualquier peligro.
17. No deje nunca el aparato sin vigilancia mientras esté conectado a la red eléctrica.
18. Este aparato puede ser utilizado por niños a partir de 8 años y por personas con capacidades físicas, sensoriales o mentales reducidas o con falta de experiencia y conocimientos sólo si están supervisados y han sido instruidos en el uso seguro del aparato y entienden los peligros que conlleva.
19. Este aparato no es un juguete. Los niños deben ser supervisados para asegurar que no jueguen con el aparato.
20. No tire del cable de alimentación. Nunca utilice el cable de alimentación para levantar, transportar o desenchufar el aparato.
21. Compruebe que la tapa está bien cerrada antes de encender el aparato.

## Guarde Estas Instrucciones En Un Lugar Seguro Para Futuras Referencias

# Atención

- Antes de utilizar su plancha Velocity 180IR, retire todo el papel o las bolsas de plástico, las hojas de plástico, las tarjetas y las posibles etiquetas adhesivas que pueden estar en el exterior o en el interior del aparato, y que sirvieron como protección para la manipulación o como material promocional para las ventas. Retire el protector de la base antes de utilizar la 180IR.
- Lea estas instrucciones antes de utilizar su aparato por primera vez.
- Este manual es parte integral del producto. Guárdelo para futuras referencias.
- No conecte el aparato sin verificar que el voltaje sea el mismo que el voltaje de la red eléctrica de su hogar.
- Tenga cuidado de que el cable no entre en contacto con las partes calientes del aparato.
- Compruebe que la toma de corriente tenga una conexión a tierra adecuada.
- Para llenar su 180IR o llenarla mientras plancha, siga las instrucciones en la sección "ANTES DE EMPEZAR A PLANCHAR" en las páginas 37. Desenchúfela y utilice el recipiente provisto.
- No utilice la función de vapor de la 180IR sin agua en el depósito, ya que esto podría causar daños irreparables en el sistema.
- El aparato puede despedir un poco de humo y un olor a plástico durante los primeros minutos de uso. Esto es normal y se disipará rápidamente.
- No rocíe vapor "verticalmente" sobre una prenda colgada en el armario o sobre una persona. El planchado vertical debe realizarse con la prenda sobre un colgador y lejos de otras prendas, elementos o personas.
- Cuando termine de planchar, vacíe siempre el agua del depósito. Si desea vaciar el agua mientras plancha, desenchufe primero el aparato de la red eléctrica.
- Para desconectar la 180IR, nunca tire del cable de alimentación, desenchúfelo.
- No se debe utilizar la 180IR si se ha caído, tiene una grieta o una pérdida.

## Garantizado Para Uso Normal En El Hogar

Su plancha Reliable está destinada y garantizada solo para el uso doméstico normal. No debe utilizar su plancha Reliable durante más de 15 horas por semana, en intervalos de aproximadamente 3 horas.

**IMPORTANTE:** Si desea deshacerse del aparato, NO lo tire a la basura. En su lugar, diríjase al centro de recolección de desechos más cercano para un tratamiento posterior. De esta forma, contribuirá a cuidar el medioambiente. Antes de deshacerse de su aparato usado, debe dejarlo visiblemente inutilizable y desecharlo de acuerdo con la legislación nacional vigente. Solicite información detallada a su distribuidor, ayuntamiento o autoridad local.

## Uso Y Cuidado

- Desenrolle completamente el cable de alimentación del aparato antes de cada uso.
- No utilice el aparato si las piezas o los accesorios no están bien ajustados.
- No utilice el aparato si alguno de los interruptores no funciona.
- Utilice el asa del aparato para levantarlo o moverlo.
- No utilice el aparato si se cayó.
- No dé vuelta el aparato mientras esté en uso o conectado a la fuente de alimentación principal.
- Para mantener el revestimiento antiadherente en buenas condiciones, no utilice utensilios metálicos o puntiagudos sobre él.
- Desconecte el aparato de la red eléctrica cuando no esté en uso y antes de realizar cualquier tarea de limpieza.
- Este aparato es solo para uso doméstico, no para uso profesional ni industrial
- Almacene este aparato fuera del alcance de los niños o las personas con capacidades físicas, sensoriales o mentales reducidas, o con falta de experiencia y conocimiento.
- No almacene ni transporte el aparato si todavía está caliente.
- Mantener la plancha sobre la base de reposo a la temperatura máxima durante períodos prolongados puede causar decoloración, lo que no afecta el funcionamiento correcto del aparato.
- Para una funcionamiento correcto, mantenga la base en buenas condiciones; no planche sobre objetos metálicos (partes metálicas de tablas de planchar, botones, cremalleras, etc.).
- Es recomendable usar agua destilada, especialmente si el agua en su área contiene arcilla o si es “dura” (contiene depósitos minerales pesados)
- Compruebe que la tapa esté bien cerrada antes de encender el aparato.
- Nunca deje el aparato conectado y sin supervisión si no está en uso. Esto ahorra energía y prolonga la vida útil del aparato.
- Nunca apoye el aparato sobre una superficie mojada tras esté en uso.
- No utilice el aparato en ninguna parte del cuerpo de una persona o animal.
- No utilice el aparato en mascotas o animales.

- No utilice el aparato para secar textiles de ningún tipo.

## Servicio

- Asegúrese de que solo el personal especializado repare el aparato, y que se usen únicamente piezas de repuesto o accesorios originales para reemplazar las piezas o los accesorios existentes.
- Cualquier utilización incorrecta o incumplimiento de las instrucciones de uso anulará la garantía y la responsabilidad del fabricante.

## Componentes Y Accesorios Principales

- A. Depósito de agua
- B. Boquilla de llenado
- C. Gatillo de activación del vapor
- D. Indicadores luminosos
- E. Base
- F. Selector de vapor variable
- G. Controles de temperatura

## Antes De Empezar A Planchar

- Asegúrese de que se hayan quitado todos los empaques del producto.
- Algunas partes del aparato han sido engrasadas ligeramente. Como consecuencia, podrá percibir un humo ligero la primera vez que utilice el aparato. Después de un corto tiempo, el humo desaparecerá.
- Prepare el aparato según la función que desee utilizar.

## Llenado De Agua

It is essential to have filled the tank with water to be able to work with steam (use of distilled water is recommended).

1. Abra la tapa.
2. Llene el depósito teniendo en consideración el nivel MÁX de 350ml.
3. Cierre la tapa de entrada de agua.
4. No utilice productos perfumados en el depósito de agua.

## Uso

1. Desenrolle el cable completamente antes de enchufarlo.
2. Conecte el aparato a la fuente de alimentación principal.
3. Seleccione el nivel de vapor con el botón giratorio (Fig. 2).
4. Seleccione la temperatura al nivel deseado (Fig. 3).
5. Una vez enchufada, la luz parpadeará en rojo para indicar que la plancha se está calentando. Cuando la luz se vuelva verde fija, la plancha estará lista para su uso.
6. Durante el uso, la luz indicadora (D) se encenderá y apagará automáticamente. Una vez que la plancha haya alcanzado su temperatura inicial de calentamiento, estará lista para su uso y la luz indicadora se iluminará en verde fijo. La luz puede parpadear periódicamente en rojo para indicar que la plancha se está recalentando. Esto es normal y puede seguir planchando mientras lo hace.

## Nota

La plancha Velocity 180IR cuenta ahora con un indicador luminoso que cambia de color. Cuando la luz parpadea en rojo, la plancha se está calentando. Si la luz se vuelve roja durante el planchado, puede estar seguro de que se está recalentando. Si la luz se vuelve roja durante el planchado, puede estar seguro de que se está recalentando.

Para obtener resultados óptimos, le recomendamos planchar cuando el piloto de listo esté en verde fijo.

## Planchado En Seco

El aparato tiene un botón para el control de vapor (C) que, cuando está apagado, permite el planchado en seco (sin vapor) o con vapor si está encendido. La luz indica el estado (encendido/activado o apagado/desactivado). (Fig. 4).

Ajustes de temperatura:

ECO - la más eficaz, optimizada para un planchado rentable.

AUTO - para seda, lana, poliéster y otras fibras sintéticas

TURBO - para algodón o lino

## Planchado Con Vapor

Es posible planchar con vapor siempre que el depósito tenga agua y esté en cualquier nivel. Utilice el gatillo de activación de vapor (C) para liberar vapor cuando lo desee.

## Planchado Vertical

- Es posible planchar cortinas colgantes, prendas de vestir en su propio colgador y más. Para hacerlo, planche desde arriba hacia abajo.
- Importante: para el algodón y el lino, se recomienda poner la base de la plancha en contacto con el material. Para otras telas más delicadas, se recomienda mantener la base de la plancha a unos centímetros de distancia.

## Apagado Automático De 3 Vías

- Con el fin de ahorrar energía, el Velocity 180IR tiene un sistema de seguridad de apagado automático de 3 vías: un apagado automático de 8 minutos cuando está en posición vertical y un apagado automático de 30 segundos cuando está tumbado o volcado, suponiendo que el usuario no ha realizado ninguna acción durante este periodo. Sonarán 3 pitidos y el indicador parpadeará alternativamente en ROJO/VERDE.
- Para reanudar el planchado, basta con agarrar el asa del sensor o pulsar uno de los botones.

## Cuando Ha Ya Terminado De Utilizar El Aparato

- Desenchufe el aparato del suministro de alimentación principal.
- Vacíe el agua del aparato.
- Limpie el aparato.

## Limpieza

- Desconecte el aparato de la red eléctrica y deje que se enfríe antes de realizar cualquier tarea de limpieza.
- Limpie el equipo con un paño húmedo y, luego, séquelo.
- Para limpiar el aparato, no utilice disolventes ni productos con un pH ácido o básico, como la lejía, o productos abrasivos. Nunca sumerja el aparato en agua u otro líquido, ni lo coloque bajo el agua corriente.

## Cómo Tratar Las Incrustaciones De Cal

- Para que el aparato funcione correctamente, deberá mantenerse libre de incrustaciones de cal o de magnesio causadas por el uso de agua dura.
- Para evitar este tipo de problemas es recomendable utilizar agua destilada.
- No se recomiendan las soluciones caseras, como el vinagre, para descalcificar el aparato.

## Anomalías Y Reparación

Lleve el aparato a un centro de servicio técnico autorizado si el producto está dañado o si surgen otros problemas. No intente desensamblar o reparar el aparato usted mismo, ya que puede ser peligroso.

Reliable Corporation ("Reliable") garantiza al comprador original de sus productos que cada producto vendido por Reliable (un "Producto Reliable") está libre de defectos en materiales y acabados por un período de un año a partir de la fecha de compra si se usa y se mantiene correctamente. Sujeto a las condiciones y limitaciones que se detallan a continuación, Reliable reparará o reemplazará cualquier parte de un Producto Reliable que se compruebe que está defectuoso por motivos de acabado o materiales inadecuados. Si el Producto Reliable defectuoso ya no está disponible y no se puede reparar o reemplazar con un modelo idéntico, Reliable reemplazará el Producto Reliable defectuoso con un Producto Reliable actual de igual o mayor valor. Las piezas reparadas o los productos de reemplazo serán proporcionados por Reliable en una base de intercambio, y serán nuevos o reacondicionados para que sean funcionalmente equivalentes a nuevos. Si Reliable no puede reparar o reemplazar un Producto Reliable, reembolsará el valor actual de ese Producto Reliable en el momento en que se realice la reclamación de garantía.

Esta garantía limitada no cubre ningún daño a un Producto Reliable que resulte de una instalación inadecuada, accidente, abuso, uso indebido, desastre natural, suministro eléctrico insuficiente o excesivo, condiciones mecánicas o ambientales anormales, uso

y desgaste propios del uso normal del producto, o cualquier desmontaje, reparación o modificación no autorizados. Esta garantía limitada no se extiende a ningún daño indirecto, consecuente o incidental que pueda sufrir un usuario por el uso de un Producto Reliable,

lo que incluye sin limitación, cualquier responsabilidad por reclamaciones de terceros por daños, y se limita al monto pagado por el comprador original del Producto Reliable con respecto al cual se aplica esta protección de garantía limitada. Esta garantía limitada no se aplica a los productos que han sido alterados o a los que les faltan números de serie, o a los productos que no se han comprado directamente en Reliable o en un distribuidor autorizado por nosotros para vender los Productos Reliable.

Esta garantía limitada es la única garantía que se aplica a cualquier Producto Reliable, reemplaza cualquiera y todos los términos que puedan estar contenidos en cualquier otro documento u orden de compra, y no puede ser alterada o enmendada, excepto expresamente por escrito por Reliable.

Para obtener una reparación o reemplazo según los términos de esta garantía, comuníquese con nuestro grupo de servicio al cliente al 1-800-268-1649, o a [support@reliablecorporation.com](mailto:support@reliablecorporation.com).

Se le pedirá que envíe un recibo original por fax o correo electrónico. El recibo debe reflejar que usted es el comprador original, que nos compró el producto directamente a nosotros o a un distribuidor Reliable autorizado, y que la reclamación de garantía se realiza dentro del período de garantía. Se le otorgará un número de autorización de devolución (N.º RA) y se le pedirá que envíe el producto defectuoso junto con el comprobante de compra y el seguro prepagado del N.º RA a la siguiente dirección:

Reliable Corporation, 5-100 Wingold Avenue, Toronto, ON M6B 4K7. Los envíos por cobrar serán rechazados. El riesgo de pérdida o de daño en tránsito correrá a cargo del cliente. Una vez que Reliable reciba el producto defectuoso, iniciará el proceso de reparación o de reemplazo.

Si tiene alguna pregunta sobre esta garantía, puede escribir a:

Reliable Corporation

100 Wingold Avenue, Unit 5

Toronto, Ontario

Canadá M6B 4K7

[www.reliablecorporation.com](http://www.reliablecorporation.com)

### **¿Lo Sabías?**

Suministramos Centros  
De Planchado Y Mesas  
De Planchado A Miles  
De Tintoreías Y Grandes  
Almacenes.



# **RELIABLE**

1 800 268 1649

[www.reliablecorporation.com](http://www.reliablecorporation.com)