

 **RELIABLE**



270IR

Velocity Compact Vapor Generator Steam Iron

English	01
Français	21
Español	37

The Velocity Auto Control 270IR
Dual Vapor Generator Iron
Instruction Manual
English



Do Not Return To Store
Contact Us First

For immediate help with your purchase, please give us a call so that we can resolve your issue.

We can be reached toll-free at 1-800-268-1649 or
email support@reliablecorporation.com

Reliable. Getting it Right. For You.

At Reliable, we do what we love, and we take pride in doing it right. You want what's best for the people, places and things that matter in your life—from where you live to what you wear. So do we. That's why we approach every product with a laser-focus on you. In our commitment to quality, functionality, design and customer service, we are continuously innovating to find solutions to better fit your needs. Everything we make looks and feels just right, because it is. We get it right. For you.

For your safety and to fully enjoy the advantages of this product, please take a few minutes to read all the important safeguards and care instructions. Keep this manual handy and review the product warranty for your reference.

Thank you for your purchase. Please share your Reliable product experience by posting an online review on the website from which you purchased. We greatly appreciate it.

Velocity 270IR Key Features

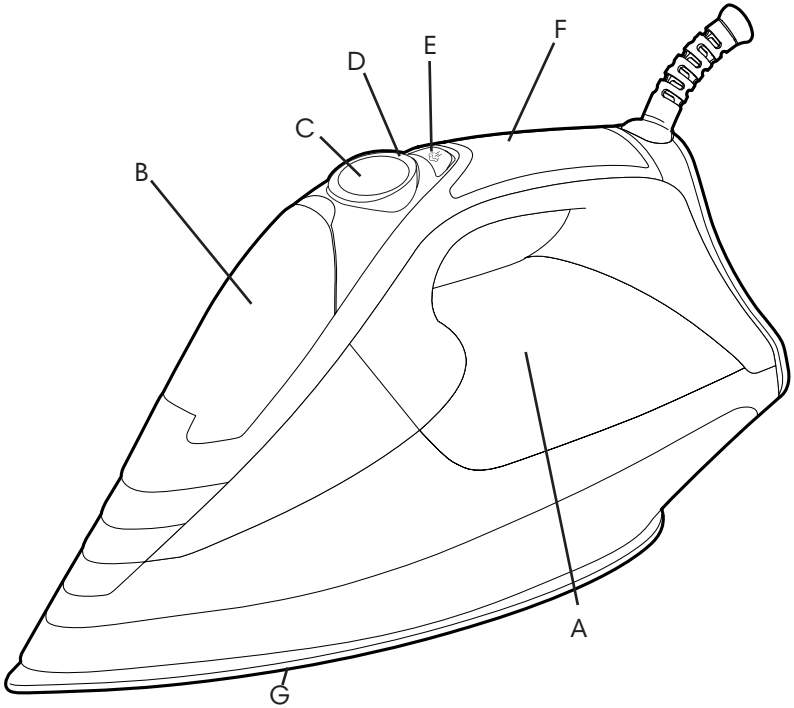

A. Water tank	E. Steam On/Off button
B. Filling spout	F. Sensor handle
C. Digital display	G. Soleplate
D. Temperature/Program dial	

Fig. 1

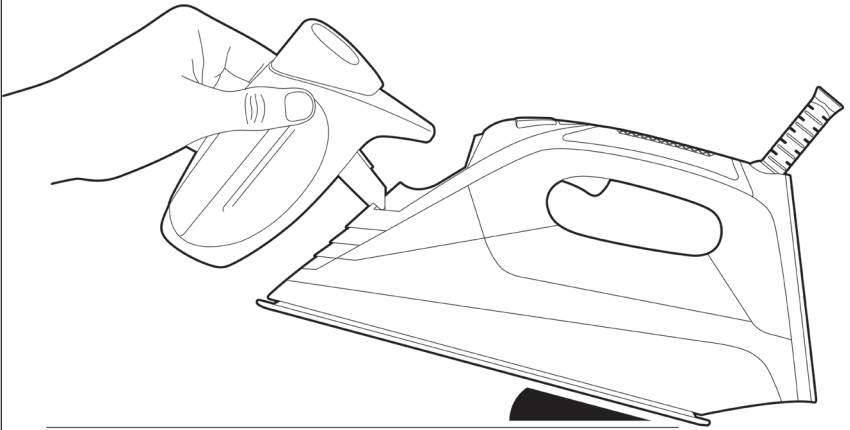
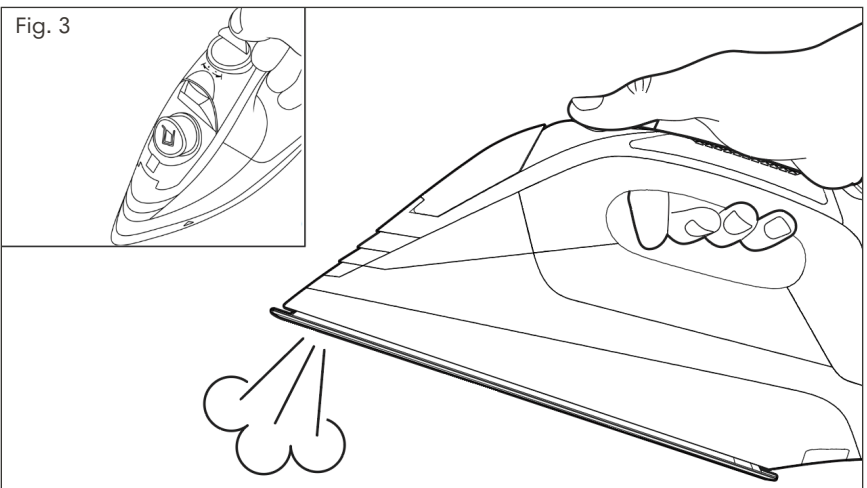

Fig. 2



Fig. 3



Important Safety Instructions

Read all instructions before use

When using your new iron, basic safety precautions should always be followed, including the following:

1. Use iron only for its intended use. **For household use only.**
2. To protect against a risk of electric shock, do not immerse the iron in water or other liquids.
3. Never yank the cord to disconnect from the outlet. Instead, grasp the plug and pull to disconnect.
4. Do not allow the cord to touch hot surfaces. Let the iron cool completely before putting away. Loop cord loosely around the iron when storing.
5. It is always recommended to disconnect the iron from the electrical outlet when filling with water or emptying. It should also be disconnected when not in use.
6. Do not operate the iron with a damaged cord or if the iron has been dropped or damaged. To avoid the risk of an electric shock, do not disassemble the iron. Take it to a qualified service depot for examination and repair. Incorrect reassembly can cause a risk of electric shock when the iron is used.
7. Close supervision is necessary for any appliance being used by or near children. Do not leave the iron unattended while connected or on an ironing board.
8. Burns can occur from touching hot metal parts, hot water, or steam. Use caution when you turn a steam iron upside down – there may be hot water in the reservoir.
9. To avoid a circuit overload, do not operate another high wattage appliance on the same circuit.
10. If an extension cord is absolutely necessary, a 15-amp cord should be used. Cords rated for less amperage may overheat. Care should be taken to arrange the cord so that it cannot be pulled or tripped over.
11. If the iron is not operating normally, disconnect it from the power supply and have it serviced by qualified service personnel.
12. The iron is not be used if it has been dropped, if there are visible signs of damage or if it is leaking.
13. Use caution when you turn on a steam iron upside down - there might be hot water in the reservoir.

14. The 270IR should be used on a stable ironing surface.
15. Keep the 270IR in an upright position during storage, leaning on its heel part, set on a stable surface.
16. If the supply cord is damaged, it must be replaced by the manufacturer, one service agent authorized or a similarly qualified person in order to avoid a hazard.
17. Never leave the appliance unattended while it is connected to the mains supply.
18. This appliance can be used by children aged 8 year and above and persons with reduced physical, sensory or mental capabilities or lack of experience and knowledge only if they are supervised and have been instructed in the safe use of the appliance and understand the hazards involved.
19. This appliance is not a toy. Children should be supervised to ensure that they do not play with the appliance.
20. Do not tug on the power cord. Never use the power cord to lift, carry or unplug the appliance.
21. Check that the lid is closed properly before switching the appliance on.

Save these instructions in a safe place for future reference.

Attention

- Before using your Velocity 270IR, remove all the paper or plastic bags, plastic sheets, cards and possible stickers that may be on the outside or inside of the appliance that acted as handling protection or sales promotion material. Remove the soleplate protector before using your 270IR.
- Read these instructions before first using your appliance.
- This manual is an integral part of the product. Please safeguard it for future reference.
- Do not plug it in without checking that the voltage of the appliance is the same as your home mains voltage.
- Take care that the cord does not touch the hot parts of the appliance.
- Check that the socket outlet has a suitable ground connection.
- To fill your 270IR or fill it while ironing, follow the instructions in the “Before Starting to Iron” section on pages 7-8, unplugging it and using the beaker provided.
- Do not use your 270IR steam function without water in the tank as this may cause irreparable damage to the system.
- The appliance may emit a little smoke and a plastic smell during the first few minutes of use. This is normal and will disappear quickly.
- Do not spray “vertical” steam on a garment hanging in the wardrobe or on a person. Vertical ironing must be done with the garment on a hanger and away from other garments, elements or persons.
- When you finish ironing, always empty the water from the tank. If you want to drain it while ironing, always unplug the appliance from the mains first.
- To disconnect the 270IR, never pull on the power cord, take out the plug.
- The 270IR should not be used if it has been dropped or has a crack or is leaking.

Warranted For Regular Household Use

Your Reliable iron is intended for and warranted only for normal household use. Your Reliable iron should not be used for more than 15 hours per week in approximately 3 hour intervals.

Important Safety Instructions

Read all instructions before use

When using your new iron, basic safety precautions should always be followed, including the following:

- The appliance must be used and placed on a flat, stable surface.
- When the appliance is placed on its support, make sure that the surface on which it is placed is stable.
- Children must not clean or maintain the appliance unless supervised.
- Keep the appliance and its cord out of reach of children less than 8 years of age.
- Do not use the appliance if it has fallen on the floor, if there are visible signs of damage or if it has a leak.
- The temperature of the accessible surfaces may be high when the appliance is in use.
- If the connection to the mains has been damaged, it must be replaced, take the appliance to an authorised technical support service. To avoid hazards, do not attempt to disassemble or repair the appliance by yourself.
- Connect the appliance to an earthed socket rated at 16 amperes or more.
- The appliance's plug must fit into the mains socket properly. Do not alter the plug. Do not use plug adapters.
- Do not use or store the appliance outdoors.
- Do not leave the appliance out in the rain or exposed to moisture. If water gets into the appliance, this will increase the risk of electric shock.
- Do not wrap the power cord around the appliance.
- Do not clip or crease the power cord.
- Do not allow the power cord to hang or come into contact with the hot surfaces of the appliance.
- Check the state of the power cord. Damaged or tangled cables increase the risk of electric shock.
- Do not touch the plug with wet hands.
- Do not use the appliance if the cable or plug is damaged.

- If any of the appliance casings break, immediately disconnect the appliance from the mains to prevent the possibility of an electric shock.
- Do not touch the heated parts of the appliance, as it may cause serious burns.

Important: When you want to dispose of the appliance, NEVER throw it in the garbage. Instead, go to your closest waste collection centre for subsequent treatment. In this way, you will be contributing to looking after the environment. Before disposing of your used appliance, you should make it visibly unserviceable and have it disposed of according to current national legislation. Ask your Distributor, Town Council or Local Authority for detailed information.

Use and Care

When using your new iron, basic safety precautions should always be followed, including the following:

- Fully unroll the appliance's power cable before each use.
- Do not use the appliance if the parts or accessories are not properly fitted.
- Do not use the appliance if any of the switches do not work.
- Use the appliance handle, to pick it up or move it.
- Do not use the appliance if it has tipped over.
- Do not turn the appliance over while it is in use or connected to the main power supply.
- To keep the nonstick coating in good condition, do not use metal or pointed utensils on it.
- Disconnect the appliance from the mains when not in use and before undertaking any cleaning task.
- This appliance is for household use only, not professional, industrial use.
- Store this appliance out of reach of children and/or persons with physical, sensory or reduced mental or lack of experience and knowledge.
- Do not store or transport the appliance if it is still hot.
- Keeping the iron on its rest at maximum temperature for prolonged periods may cause discolouration, which does not affect the correct operation of the appliance.
- For correct operation, keep the soleplate in good condition; do not iron over metal objects (metal ironing board parts, buttons, zips, etc.)
- It is advisable to use distilled water, especially if the water in your area contains clay or if it is "hard" (containing heavy mineral deposits).
- Check that the lid is closed properly before switching the appliance on.
- Never leave the appliance connected and unattended if is not in use. This saves energy and prolongs the life of the appliance.
- Never rest the appliance on a surface while in use.
- Do not use the appliance on any part of the body of a person or animal.
- Do not use the appliance with pets or animals.
- Do not use the appliance to dry textiles of any kind.

Service

- Make sure that the appliance is serviced only by specialist personnel, and that only original spare parts or accessories are used to replace existing parts/accessories.
- Any misuse or failure to follow the instructions for use renders the guarantee and the manufacturer's liability null and void.

Main Components and Accessories

- A. Water tank
- B. Filling spout
- C. Digital display
- D. Temperature/Program dial
- E. Steam On/Off button
- F. Sensor handle
- G. Soleplate

Before Starting to Iron

- Make sure that all of the products' packaging has been removed.
- Some parts of the appliance have been lightly greased. Consequently, the first time the appliance is used a light smoke may be detected. After a short time, this smoke will disappear.
- Prepare the appliance according to the function you wish to use.

Filling With Water

- It is essential to have filled the tank with water to be able to work with steam.
- Open the lid.
- Fill the tank. Add water only to the marked fill line on your iron's tank. Do not exceed this level to prevent overfilling (Fig 1).
- Close water inlet lid.
- Do not use any scented products in the water tank.

Use

- Unroll the cable completely before plugging it in.
- Connect the appliance to the main power supply.
- Once plugged in, the product will start to heat up, during this heating period, do not press the steam button, first wait for the pilot light to switch off.
- Do not use temperatures higher than those indicated on the garments to be treated.
- Temperature and steam status are shown on the screen (C), when both values remain steady this indicates that the iron is ready for use, it will also beep when it reaches its setting.
- To select the various programs just turn the digital screen to the left or right depending on whether we wish to increase or decrease the program number, the program will change with a slight turn. Left decreases, right increases. (Fig. 2) once turned, the dial will return to position.
- Given that the soleplate can take a long time to cool, we recommend starting off with delicate garments and then increasing the program setting.

Programs

- **0** Off
- **1** Antisheen, special setting to avoid creating sheen on dark garments.
- **2** ECO setting, the most efficient, optimised for cost-effective ironing.
- **3** Delicates; ironing directly on T-shirts with printed decals and any delicate garment.
- **4** AUTO; single setting suitable for all type of ironing, except for very delicate garments.
- **5** Ironing shirts and cotton garments
- **6** Denim jeans and heavy cotton
- **7** Linen; fabrics that are difficult to iron
- **8** TURBO; Maximum temperature and steam flow for **ultra fast** ironing

If garment has various kinds of fibres, select the temperature for the fibre that requires the lowest temperature. (For example, select the temperature for polyester for an article made out of 60% polyester and 40% cotton).

Temperature and steam status are shown on the digital display.

Sensor Handle

- The 270IR is equipped with a presence sensor (F) that instantly shuts off the steam outlet if the handle is not being held. This leads to energy savings and increased autonomy of the water tank (lower water consumption).
- Steam flow is automatically re-established by holding the handle on the iron.
- Removing your hand from the handle does not switch off the selected steam function, it only interrupts the steam flow temporarily until it detects that the handle is being gripped again.

Dry Ironing

The appliance has a steam control button (E) which, when set to off, allows dry ironing (without steam) or with steam if it is switched on, a light indicates its status, on/ enabled off/disabled.

Steam Ironing

It is possible to iron with steam as long as the tank has water and at any setting.

Vertical Ironing

- It is possible to iron hanging curtains, items of clothing on their own hanger, etc. To do so, follow these instructions:
- Iron from top to bottom.
- Important: for cotton and linen, it is recommended to put the base of the iron in contact with the material. For other more delicate fabrics, it is recommended to keep the base of the iron a few centimetres away.

Auto Off (Stand By)

- The iron is equipped with an auto-off (stand by) feature. If the iron hasn't moved for 8 minutes (in any position), and the user has not performed any action within this time, the auto-off feature will be activated.
- The iron will beep once and flash red/blue.
- To resume ironing, simply grab the sensor handle or push a button.

Auto Shut Off Bypass

For those who want to leave the iron on for periods longer than 8 minutes at a time (without the automatic shut off system activating) the Velocity 270IR has an auto bypass feature that allow the iron to stay on indefinitely.

To activate this feature, with your hand completely off the sensor handle, simply press the steam on/off button (E) for 5 seconds.

After holding the steam button for 5 seconds, a "D" will appear on the LCD display and beep twice. To reactivate the auto off again, press the steam button for 5 seconds, an "E" will appear on the LCD display and beep once. When the iron is unplugged, the auto shut off bypass returns to its default position. Do not leave your iron unattended while the auto bypass feature is activated.

Sensor Safety Protection

- The iron is equipped with a sensor safety protection feature to help prolong the life of your steam iron, and avoid unintended misuse. after 1 minute of continuous steaming, the steam flow will automatically go into stand-by.
- To resume steaming, let go of the handle for a moment, and place your hand back on the handle and resume steam ironing.

Once You Have Finished Using The Appliance

- Unplug the appliance from the main power supply.
- Drain the water out of the appliance.
- Clean the appliance.

Cleaning

- Disconnect the appliance from the mains and allow it to cool before undertaking any cleaning task.
- Clean the equipment with a damp cloth then dry.
- Do not use solvents, or products with an acid or base pH such as bleach, or abrasive products, for cleaning the appliance. Never submerge the appliance in water or any other liquid or place it under running water.

How to Deal with Lime Scale Incrustation

- For the appliance to work correctly it should be kept free of limescale or magnesium incrustations caused by the use of hard water.
- To avoid this kind of problem it is advisable to use distilled water.
- A specific anti-lime scale product should be used on this kind of product.
- Home-made solutions, such as the use of vinegar, are not recommended for descaling this appliance.

Anomalies and Repair

Take the appliance to an authorized technical support service if product is damaged or other problems arise. Do not attempt to disassemble or repair the appliance yourself as this may be dangerous.

Reliable Corporation (“Reliable”) offers a **1-year** warranty for its products (a “Reliable Product”) from the original purchase date, as long as the product is properly used and maintained.

What’s Covered

- Reliable will repair or replace any defective parts caused by poor workmanship or materials.
- If the product can’t be repaired or replaced with the same model, it will be replaced with a current model of equal or greater value.
- Repaired or replaced parts will be either new or refurbished to work like new.
- If Reliable cannot repair or replace the product, they will refund its current value.

What’s Not Covered

This warranty does not cover:

- Damage caused by improper installation, accidents, abuse, misuse, natural disasters, electrical issues, or wear and tear from normal use.
- Products that have been altered, disassembled, or modified without authorization.
- Products not purchased directly from Reliable or an authorized dealer.
- Indirect, consequential, or incidental damages, including third-party claims.

Warranty Claim Process

To file a warranty claim:

- Contact customer service at 1-800-268-1649 or support@reliablecorporation.com.
- Provide your original receipt, which must show you’re the original purchaser and that the product was bought from Reliable or an authorized dealer.
- You will receive a Return Authorization (RA#). Ship the defective product (with proof of purchase and RA#) prepaid and insured to:
- Reliable Corporation, 5-100 Wingold Avenue, Toronto, ON M6B 4K7
- Note: Freight collect shipments will be refused. Loss or damage during shipping is your responsibility.

Additional Information:

This warranty applies to products used for personal, and not commercial or rental, service. Reliable is not liable for incidental or consequential damages of any nature associated with the use of this product. Reliable's liability will not exceed the purchase price of the product.

For questions, contact:

Reliable Corporation
100 Wingold Avenue, Unit 5
Toronto, Ontario
Canada M6B 4K7
www.reliablecorporation.com



1 800 268 1649
www.reliablecorporation.com

11112025

Le Velocity Auto Control 270ir Fer À
Repasser À Double Générateur De
Vapeur
Guide D'utilisation
Français



Ne retournez pas au magasin
Communiquez d'abord avec nous

Pour obtenir une aide immédiate lors de votre achat, appelez-nous afin que nous puissions résoudre votre problème.

Vous pouvez nous joindre au 1-800-268-1649 ou par courriel support@reliablecorporation.com

Reliable. Bien faire les choses. Pour vous

Chez Reliable, nous sommes passionnés par notre métier et éprouvons de la fierté à l'exercer dans les règles de l'art. Vous voulez ce qu'il y a de mieux pour les personnes, les lieux et les choses qui comptent dans votre vie, qu'il s'agisse de l'endroit où vous vivez ou de ce que vous portez. Nous aussi. C'est pourquoi nous abordons chaque produit en nous concentrant sur vous. Dans le cadre de notre engagement en faveur de la qualité, de la fonctionnalité, du design et du service client, nous innovons en permanence pour trouver des solutions mieux adaptées à vos besoins. Tout ce que nous fabriquons a l'air et semble parfait, parce que c'est le cas. Nous faisons ce qu'il faut. Pour vous.

Pour votre sécurité et pour profiter pleinement des avantages de ce produit, veuillez prendre quelques minutes pour lire toutes les importantes mises en garde et les directives d'entretien. Gardez ce manuel et la garantie du produit à portée de main pour vous y référer ultérieurement.

Merci de votre achat. Veuillez partager votre expérience de produit reliable en publiant un commentaire en ligne sur le site web sur lequel vous avez acheté le produit. Nous vous en sommes très reconnaissants!

Principales Caractéristiques Du Velocity 270IR

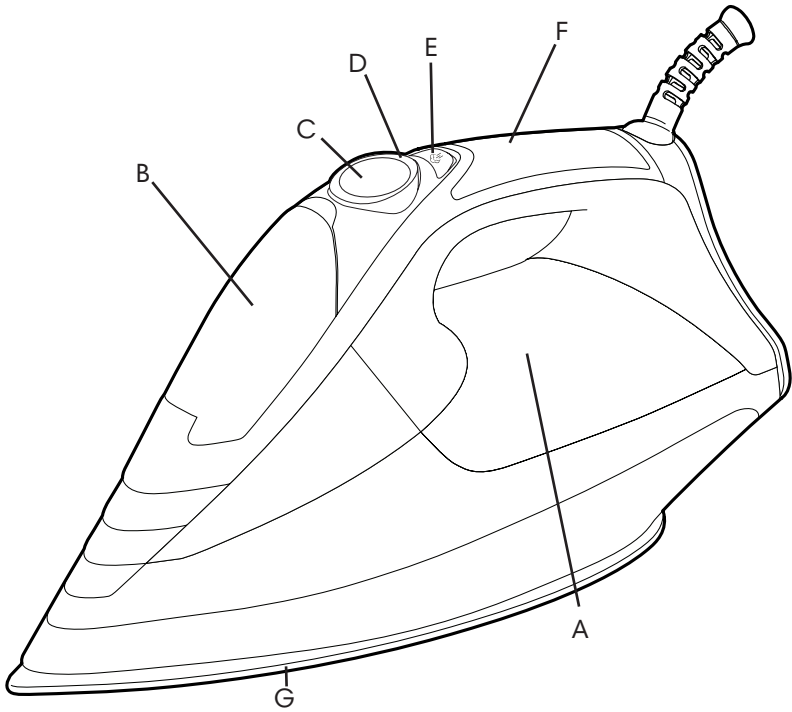

A. Réservoir d'eau	E. Bouton Marche/Arrêt de la vapeur
B. Bec de remplissage	F. Poignée avec capteur
C. Affichage numérique	G. Semelle
D. Réglage de la température et du programme	

Fig. 1

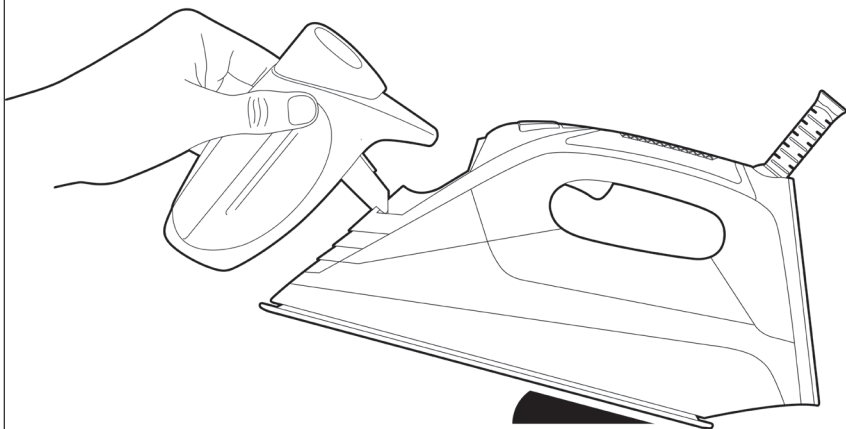
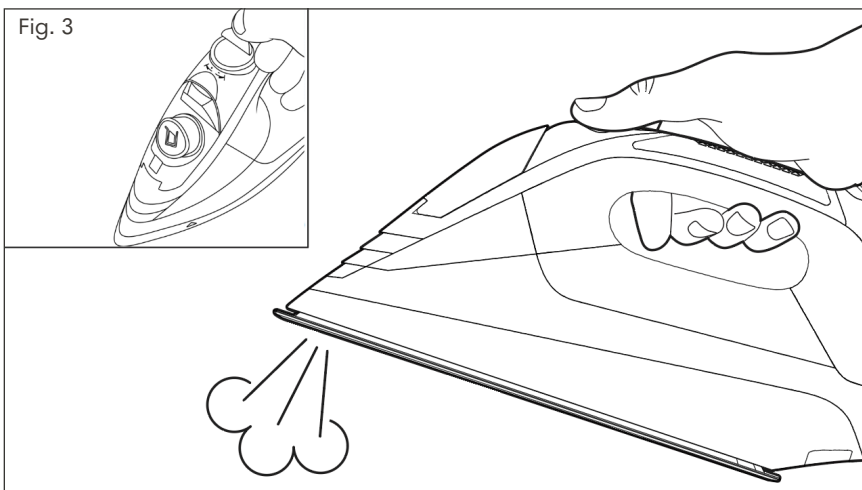

Fig. 2



Fig. 3



Consignes De Sécurité Importantes

Veillez Lire Toutes Les Instructions Avant Utilisation

Lors de l'utilisation de votre nouveau fer à repasser, vous devez toujours prendre les précautions de sécurité de base suivantes :

1. N'utilisez le fer que pour l'usage auquel il est destiné. DESTINÉ EXCLUSIVEMENT À UN USAGE DOMESTIQUE.
2. Pour éviter tout risque d'électrocution, ne plongez jamais le fer à repasser dans l'eau ou dans d'autres liquides.
3. Enroulez le cordon sans serrer autour du fer à repasser pour le ranger.
4. Débranchez toujours le fer à repasser de la prise de courant avant de le remplir d'eau ou de le vider. Il ne doit pas rester branché quand il n'est pas utilisé.
5. Le fer à repasser ne doit pas être utilisé s'il est tombé ou s'il est endommagé, ou si le cordon d'alimentation est endommagé. Pour éviter tout risque d'électrocution, ne démontez jamais le fer à repasser. Emmenez-le chez un réparateur qualifié pour le faire vérifier et réparer. Si le fer à repasser n'est pas correctement remonté, il y a risque d'électrocution lors de son utilisation.
6. Ne jamais laisser les enfants utiliser un appareil électrique ou être à proximité sans surveillance. Ne laissez pas le fer à repasser sans surveillance lorsqu'il est branché ou sur une planche à repasser.
7. Risque de brûlure par contact avec des pièces métalliques chaudes, de l'eau chaude ou de la vapeur. Soyez prudent lorsque vous retournez un fer à repasser à vapeur —il peut y avoir de l'eau chaude dans le réservoir.
8. Pour éviter un court-circuit, ne branchez pas un autre appareil à forte puissance sur la même prise de courant.
9. Si une rallonge électrique est indispensable, le cordon d'alimentation doit avoir une intensité de 15 ampères. Les cordons ayant un ampérage plus faible peuvent surchauffer. Le cordon d'alimentation doit être disposé de façon à ce qu'il ne puisse pas être tiré ou faire trébucher une personne.
10. Si le fer à repasser ne fonctionne pas normalement, débranchez-le et faites-le réparer par un technicien qualifié.
11. Le fer à repasser ne doit pas être utilisé après une chute, s'il y a des dommages visibles ou s'il fuit.
12. Soyez prudent lorsque vous retournez un fer à repasser à vapeur — il pourrait y avoir de l'eau chaude dans le réservoir.

13. Le 270IR doit être utilisé sur une surface de repassage stable.
14. Rangez le 270IR en position verticale, sur son talon, sur une surface stable.
15. Si le cordon d'alimentation est endommagé, il doit être remplacé par le fabricant, un technicien agréé ou une personne qualifiée afin d'éviter tout risque.
16. Ne laissez jamais l'appareil sans surveillance lorsqu'il est branché.
17. Cet appareil peut être utilisé par des enfants âgés de 8 ans et plus, des personnes manquant d'expérience et de connaissances ou dont les capacités physiques, sensorielles ou mentales sont réduites, s'ils ont été formés et encadrés quant à l'utilisation de l'appareil d'une manière sûre et connaissent les risques encourus.
18. Cet appareil n'est pas un jouet Il est nécessaire de surveiller les enfants pour veiller à qu'ils ne jouent pas avec l'appareil.
19. Ne tirez pas sur le cordon d'alimentation. N'utilisez jamais le cordon d'alimentation pour soulever, transporter ou débrancher l'appareil.
20. Vérifiez que le couvercle est bien fermé avant de mettre l'appareil en marche.

Conservez Ces Instructions Pour Pouvoir Les Consulter En Cas De Besoin

Attention

- Avant d'utiliser votre Velocity 270IR, retirez tous les emballages en papier ou en plastique, les films plastiques, les cartes et les autocollants qui pourraient se trouver à l'intérieur ou à l'extérieur de l'appareil et qui ont servi de protection ou de matériel promotionnel. Retirez la protection de la semelle avant d'utiliser votre 270IR.
- Lisez ces instructions avant d'utiliser votre appareil pour la première fois.
- Ce manuel fait partie intégrante du produit. Veuillez le conserver pour pouvoir vous y référer plus tard.
- Avant de le brancher, vérifiez que la tension de l'appareil est la même que celle de votre réseau domestique.
- Veillez à ce que le cordon n'entre pas en contact avec les parties chaudes de l'appareil.
- Veillez à ce que la prise de courant dispose d'une mise à la terre appropriée.
- Pour remplir votre 270IR ou le remplir pendant le repassage, suivez les instructions de la rubrique « AVANT DE COMMENCER À REPASSER » aux pages 22-23, débranchez-le et utilisez le béccher fourni.
- Veillez à ce qu'il y ait de l'eau dans le réservoir avant d'utiliser la fonction vapeur 270IR, pour ne pas endommager irrémédiablement l'appareil.
- L'appareil peut dégager un peu de fumée et une odeur de plastique pendant les premières minutes d'utilisation. C'est normal et cela disparaîtra rapidement.
- Ne pas vaporiser la vapeur « verticalement » sur un vêtement suspendu dans l'armoire ou pendant qu'il est porté par une personne. Le repassage vertical doit se faire avec le vêtement sur un cintre et loin des autres vêtements, d'objets ou de personnes.
- Une fois le repassage terminé, videz toujours l'eau du réservoir. Si vous souhaitez le vider pendant le repassage, débranchez toujours l'appareil de la prise de courant avant.
- Ne tirez jamais sur le cordon d'alimentation pour débrancher le 270IR, retirez la prise.
- Ne pas utiliser le 270IR s'il est tombé ou s'il est fissuré ou s'il fuit.

GARANTIE POUR UN USAGE DOMESTIQUE NORMAL.

Votre fer à repasser Reliable est destiné et garanti uniquement pour un usage domestique normal. Votre fer Reliable ne doit pas être utilisé plus de 15 heures par semaine et par intervalles d'environ trois heures.

Consignes de sécurité

Importantes

Veillez lire toutes les instructions avant utilisation

Lors de l'utilisation de votre nouveau fer à repasser, vous devez toujours prendre les précautions de sécurité de base suivantes :

- L'appareil doit être utilisé et posé sur une surface plane et stable.
- Lorsque vous posez le fer sur son repose-fer, assurez-vous que la surface sur laquelle vous le posez est stable.
- Les enfants ne doivent pas procéder au nettoyage ou à l'entretien de l'appareil sans surveillance.
- Tenir l'appareil et son cordon hors de la portée des enfants de moins de 8 ans.
- Le fer à repasser ne doit pas être utilisé après une chute, s'il y a des dommages visibles ou s'il fuit.
- Ce symbole signifie que la surface peut devenir chaude pendant l'utilisation.
- La température des surfaces accessibles peut être élevée lorsque l'appareil est utilisé.
- Si le raccordement au courant est endommagé, il doit être remplacé et l'appareil doit être confié à un service d'assistance technique agréé. N'essayez jamais de démonter ou de réparer l'appareil vous-même afin d'éviter tout danger.
- Brancher l'appareil à une prise de courant de 16 ampères ou plus reliée à la terre.
- La fiche de l'appareil doit s'insérer correctement dans la prise de courant. Ne pas modifier la fiche. N'utilisez pas d'adaptateurs de prise.
- Ne pas utiliser ou ranger l'appareil à l'extérieur.
- Ne laissez pas l'appareil dehors sous la pluie ou exposé à l'humidité. Si de l'eau pénètre dans l'appareil, cela augmente le risque d'électrocution.
- N'enroulez pas le cordon d'alimentation autour de l'appareil
- Ne pas couper ou pincer le cordon d'alimentation.
- Ne pas laisser le cordon d'alimentation pendre ou entrer en contact avec les surfaces chaudes de l'appareil.
- Vérifiez l'état du cordon d'alimentation. Les câbles endommagés ou emmêlés augmentent le risque d'électrocution.
- Ne jamais toucher la fiche avec les mains mouillées.
- Ne pas utiliser l'appareil si le câble ou la fiche ont été endommagés.
- Si l'un des boîtiers de l'appareil se casse, débranchez immédiatement l'appareil pour éviter tout risque d'électrocution.
- Ne touchez pas les parties chaudes de l'appareil, sous peine de provoquer des brûlures graves.

IMPORTANT : Ne jetez JAMAIS l'appareil à la poubelle. Adressez-vous plutôt à votre centre de collecte des déchets le plus proche pour un recyclage ultérieur. Vous contribuez ainsi à la protection de l'environnement. Avant de vous débarrasser de votre appareil usagé, veillez à ce qu'il soit clairement inutilisable et jetez-le conformément à la législation nationale en vigueur. Renseignez-vous auprès de votre distributeur, du conseil municipal ou de l'autorité locale pour plus d'informations.

Utilisation Et Entretien

- Déroulez complètement le câble d'alimentation de l'appareil avant chaque utilisation.
- Ne pas utiliser l'appareil si les pièces ou accessoires ne sont pas correctement montés...
- Ne pas utiliser l'appareil si l'un des interrupteurs ne fonctionne pas.
- Utilisez la poignée de l'appareil pour le soulever ou le déplacer.
- Ne pas utiliser l'appareil s'il a été renversé.
- Ne pas renverser l'appareil lorsqu'il est utilisé ou branché à la prise.
- Pour préserver le revêtement antiadhésif, ne pas utiliser d'outils métalliques ou pointus.
- Débranchez l'appareil de la prise lorsqu'il n'est pas utilisé et avant toute opération de nettoyage.
- Cet appareil est destiné exclusivement à un usage domestique et non à un usage industriel professionnel.
- Rangez cet appareil hors de la portée des enfants et des personnes ayant une déficience physique, sensorielle ou mentale, ou un manque d'expérience et de connaissances.
- Ne pas ranger ou transporter l'appareil s'il est encore chaud.
- Garder le fer à repasser sur son support à température maximale pendant de longues périodes peut causer une décoloration qui n'affecte pas le bon fonctionnement de l'appareil.
- Pour assurer un bon fonctionnement, garder la semelle en bon état; ne pas repasser sur des objets métalliques (pièces de planche à repasser en métal, boutons, fermetures éclair, etc.)
- Il est conseillé d'utiliser de l'eau distillée, surtout si l'eau de votre région contient de l'argile ou si elle est « dure » (contenant des dépôts minéraux lourds).

- Vérifiez que le couvercle est bien fermé avant de mettre l'appareil en marche.
- Ne jamais laisser l'appareil branché et sans surveillance quand il n'est pas utilisé. Cela permet d'économiser de l'énergie et de prolonger la durée de vie de l'appareil.
- Ne jamais poser l'appareil sur une surface quand il est en cours d'utilisation.
- Ne pas utiliser l'appareil sur une partie du corps d'une personne ou d'un animal.
- Ne pas utiliser l'appareil avec des animaux de compagnie ou des animaux.
- Ne pas utiliser l'appareil pour sécher des tissus de quelque nature que ce soit.

Entretien

- Veillez à ce que l'appareil ne soit entretenu que par des techniciens spécialisés et que seuls des pièces de rechange ou accessoires d'origine soient utilisés pour remplacer les pièces ou accessoires existants.
- Toute mauvaise utilisation ou tout non-respect du mode d'emploi annule la garantie et la responsabilité du fabricant.

Principaux Composants Et Accessoires

- A) Réservoir d'eau
- B) Bec de remplissage
- C) Affichage numérique
- D) Réglage de la température et du programme
- E) Bouton Marche/Arrêt de la vapeur
- F) Poignée avec capteur
- G) Semelle

Avant De Commencer À Repasser

- Veillez à ce que tous les emballages des produits aient été retirés.
- Certaines parties de l'appareil ont été légèrement lubrifiées. Il est donc possible que lors de la première utilisation de l'appareil, une légère fumée se dégage. Cette fumée disparaîtra rapidement.
- Préparez l'appareil pour la fonction que vous souhaitez utiliser.

Remplissez D'eau

- Il est indispensable de remplir le réservoir d'eau pour pouvoir utiliser la vapeur.
- Ouvrez le couvercle.
- Remplissez le réservoir. Ajoutez de l'eau uniquement jusqu'à la ligne de remplissage indiquée sur le réservoir de votre fer. Ne dépassez pas ce niveau afin d'éviter tout débordement (Fig. 1).
- Fermez le bouchon du réservoir d'eau.
- Ne mettez pas de produits parfumés dans le réservoir d'eau.

Utilisation

- Déroulez complètement le câble avant de le brancher.
- Branchez l'appareil sur la prise secteur.
- Une fois branché, le produit commencera à chauffer, pendant cette période de chauffage, n'appuyez pas sur le bouton vapeur, attendez d'abord que la lampe témoin s'éteigne.
- Ne pas utiliser de températures supérieures à celles indiquées sur les vêtements à repasser.

L'état de la température et de la vapeur est indiqué sur l'afficheur C), lorsque les deux valeurs restent stables, cela indique que le fer est prêt à l'emploi, il émettra également un son quand la température réglée est atteinte.

Pour sélectionner les différents programmes, il suffit de tourner l'afficheur numérique vers la gauche ou vers la droite, selon que l'on souhaite augmenter ou diminuer le numéro de programme, le programme change en tournant légèrement. À gauche cela baisse, à droite cela augmente. (Fig. 2) une fois tourné, le cadran revient en position.

Étant donné que le refroidissement de la semelle peut prendre beaucoup de temps, nous vous recommandons de commencer avec des vêtements délicats et d'augmenter ensuite le réglage du programme.

Programmes

- **0** Arrêt
- **1** Anti-brillance, réglage spécial pour éviter de créer des reflets sur les vêtements foncés.
- **2** Réglage ECO, le plus efficace, optimisé pour un repassage économique.
- **3** Délicats; repassage direct sur T-shirts avec décalcomanies imprimées et sur tout vêtement délicat.
- **4** AUTO; réglage unique pour tout type de repassage, sauf pour les vêtements très délicats.
- **5** Repassage de chemises et de vêtements en coton
- **6** Jeans en denim et coton épais
- **7** Lin; tissus difficiles à repasser
- **8** TURBO; Température maximale et débit de vapeur pour repassage ULTRA RAPIDE

Si le vêtement a plusieurs types de fibres, sélectionnez la température de la fibre qui nécessite la température la plus basse. (Par exemple, sélectionnez la température de polyester pour un article fait de 60 % de polyester et 40 % de coton).

La température et l'état de la vapeur sont affichés sur l'afficheur numérique.

Poignée Avec Capteur

- Le 270IR est équipé d'un détecteur de présence (F) qui ferme instantanément la sortie vapeur si la poignée n'est pas tenue. Ce qui permet de faire des économies d'énergie et offre une plus grande autonomie du réservoir d'eau (consommation d'eau réduite).
- Le débit de vapeur est automatiquement rétabli lorsque l'on tient la poignée du fer à repasser.
- Le fait de retirer la main de la poignée n'éteint pas la fonction vapeur sélectionnée, mais interrompt temporairement le flux de vapeur jusqu'à ce que le système détecte que la poignée est de nouveau saisie.

Repassage À Sec

- L'appareil dispose d'un bouton de commande vapeur (E) qui, lorsqu'il est éteint, vous permet de repasser à sec (sans vapeur) et lorsqu'il est allumé, d'utiliser la vapeur. Un voyant indique son état, allumé/activé éteint/désactivé.

Repassage À La Vapeur

- Il est possible de repasser à la vapeur tant que le réservoir contient de l'eau, et ce, quel que soit le réglage.

Repassage Vertical

- Il est possible de repasser des rideaux suspendus, des vêtements sur leurs cintres, etc.

Procédez comme suit:

Repassez de haut en bas.

Important: pour le coton et le lin, il est recommandé de mettre la base du fer en contact avec le matériau. Pour d'autres tissus plus délicats, il est recommandé de garder la base du fer à repasser à quelques centimètres de distance.

Arrêt Automatique (Mode Stand By/ Dérivation)

- Le fer à repasser équipé d'une fonction d'arrêt automatique (mode veille). Si le fer à repasser reste immobile pendant 8 minutes (dans n'importe quelle position) et que l'utilisateur n'a effectué aucune action pendant ce laps de temps, la fonction d'arrêt automatique sera activée.
- Le fer à repasser émet un bip toutes et clignote en rouge/ bleu.
- Pour reprendre le repassage, il suffit de saisir la poignée avec capteur, intégré ou d'appuyer sur un bouton.

Dérivation Arrêt Automatique

Pour ceux qui souhaitent laisser le fer à repasser en marche pendant plus de 8 minutes à la fois (sans que le système d'arrêt automatique ne s'active), le Velocity 270IR dispose d'une fonction de dérivation automatique qui permet au fer à repasser de rester allumé indéfiniment.

Pour activer cette fonction, sans avoir la main sur la poignée avec capteur intégré, il suffit d'appuyer sur le bouton marche/arrêt de la vapeur (E) pendant 5 secondes.

Après avoir maintenu le bouton vapeur enfoncé pendant 5 secondes, un "D" s'affiche sur l'écran LCD et émet un double signal sonore. Pour réactiver l'arrêt automatique, appuyez sur le bouton de vapeur pendant 5 secondes, un "E" s'affiche sur l'écran LCD et un bip est émis.

Lorsque le fer est débranché, la dérivation d'arrêt automatique revient à sa position par défaut.

Ne laissez pas votre fer sans surveillance lorsque la fonction de dérivation automatique est activée.

Protection De Sécurité Par Un Capteur Tactile

- Le fer est équipé d'une fonction de protection par un capteur tactile de sécurité pour aider à prolonger la durée de vie de votre fer à vapeur et éviter une mauvaise utilisation involontaire. Après 1 minute d'utilisation de vapeur continue, le flux de vapeur se mettra automatiquement en mode veille.
- Pour reprendre le repassage à la vapeur, relâchez la poignée pendant un moment, puis remettez votre main sur la poignée et reprenez la procédure de repassage à vapeur.

Une Foix Que Vous Avez Terminé D'Utiliser L'appareil

- Débranchez l'appareil de la prise électrique principale.
- Videz l'eau contenue de l'appareil.
- Nettoyez l'appareil.

Nettoyage

- Débranchez l'appareil et laissez-le refroidir avant d'entreprendre toute opération de nettoyage.
- Nettoyez l'équipements avec un chiffon humide puis séchez-le.
- N'utilisez pas de solvants, ou de produits ayant un pH acide ou basique tels que l'eau de Javel, ou des produits abrasifs pour nettoyer l'appareil. Ne plongez jamais l'appareil dans l'eau ou tout autre liquide et ne le placez jamais sous l'eau courante.

Comment faire face aux dépôts de calcaires incrustés

- Pour que l'appareil fonctionne correctement, il doit être exempt de dépôts calcaires ou de magnésium causés par l'utilisation d'eau dure.
- Pour éviter ce genre de problème, il est conseillé d'utiliser de l'eau distillée.
- Un produit anti-calcaire spécifique doit être utilisé sur ce type de produit.
- Les solutions maison, telles que l'utilisation de vinaigre, ne sont pas recommandées pour détartrer cet appareil.

Anomalies et Réparation

Apportez l'appareil à un service d'assistance technique agréé si le produit est endommagé ou si d'autres problèmes surviennent. N'essayez pas de démonter ou de réparer l'appareil vous-même, car cela pourrait être dangereux.

Reliable Corporation (« Reliable ») garantit à l'acheteur original de ses produits que chaque produit vendu par Reliable (un « produit Reliable ») est exempt de défauts de matériaux

et de fabrication pour une période d'un an à compter de la date d'achat s'il est utilisé et entretenu correctement. Sous réserve des conditions et limitations énoncées ci-dessous, Reliable réparera ou remplacera toute pièce d'un produit Reliable qui s'avère défectueuse en raison d'un défaut de fabrication ou de matériaux. Si le produit fiable défectueux n'est plus disponible et ne peut être réparé efficacement ou remplacé par un modèle identique, Reliable remplacera le produit Reliable défectueux par un produit Reliable actuel de valeur égale ou supérieure. Les pièces réparées ou les produits de remplacement seront fournis par Reliable sur une base d'échange, et seront soit neufs, soit remis à neuf pour être techniquement équivalents aux produits neufs. Si Reliable n'est pas en mesure de réparer ou de remplacer un produit Reliable, elle remboursera la valeur actuelle de ce produit Reliable au moment où la demande de garantie est faite.

Cette garantie limitée ne couvre pas les dommages à un produit Reliable résultant d'une mauvaise installation, d'un accident, d'un abus, d'une mauvaise utilisation, d'une catastrophe naturelle, d'une alimentation électrique insuffisante ou excessive, de conditions mécaniques ou environnementales anormales, de l'usure due à une utilisation normale du produit ou

de tout démontage, réparation ou modification non conformes. Cette garantie limitée ne couvre pas les dommages indirects, consécutifs ou accessoires pouvant être subis par un utilisateur ou découlant de l'utilisation d'un produit Reliable, y compris, mais sans s'y limiter, toute responsabilité pour les réclamations de tiers pour dommages, et est limitée au montant payé par l'acheteur initial du produit Reliable pour lequel cette garantie limitée est applicable. Cette garantie limitée ne s'applique pas aux produits qui ont été modifiés ou dont les numéros de série sont manquants, ou aux produits qui ne sont pas achetés directement chez Reliable ou chez un revendeur agréé de produits Reliable.

Cette garantie limitée est la seule garantie qui s'applique à tout produit Reliable, elle a préséance sur toutes les conditions stipulées dans tout autre document ou bon de commande et ne peut être modifiée ou amendée que par écrit par Reliable.

Pour obtenir une réparation ou un remplacement en vertu de cette garantie, veuillez communiquer avec notre service à la clientèle au 1-800-268-1649 ou à support@reliablecorporation.com. Vous devrez nous faire parvenir un reçu original par télécopieur ou par courriel. Le reçu doit indiquer que vous êtes l'acheteur initial, que le produit a été acheté directement chez nous ou auprès d'un revendeur Reliable agréé et que la réclamation est faite pendant la période de garantie. Un numéro d'autorisation de retour (AR) vous sera attribué et il vous sera demandé d'expédier le produit défectueux accompagné d'une preuve d'achat et d'une AR affranchie et assurée à l'adresse suivante :

Reliable Corporation, 5-100 Wingold Avenue, Toronto (Ontario) M6B 4K7. Les envois en port dû seront refusés. Tout risque de perte ou de dommage pendant le transport relèvera de la responsabilité

du client. Une fois que Reliable aura reçu le produit défectueux, elle lancera le processus de réparation ou de remplacement.

Si vous avez des questions concernant cette garantie, vous pouvez écrire à :

Reliable Corporation

100 Wingold Avenue, Unit 5

Toronto (Ontario)

Canada M6B 4K7

www.reliablecorporation.com

Velocity Auto Control 270IR
Plancha Dual A Vapor
Manual De Instrucciones
Español



No devuelva su compra a la tienda
Contáctenos primero

Para obtener ayuda inmediata con su compra,
llámenos para que podamos resolver su problema.

Puede comunicarse con nosotros sin cargo al 1-800-
268-1649 o enviar un correo electrónico a [support@
reliablecorporation.com](mailto:support@reliablecorporation.com)

Reliable. Lo hacemos bien. Para usted.

En Reliable, hacemos lo que nos apasiona y nos enorgullece hacerlo bien. Uno quiere lo mejor para el otro, los lugares y las cosas que importan en la vida, desde el lugar donde se vive hasta la ropa que se viste. Nosotros también.

Por eso enfocamos cada producto centrándonos en usted. En nuestro compromiso con la calidad, la funcionalidad, el diseño y el servicio al cliente, innovamos continuamente para encontrar soluciones que se adapten mejor a sus necesidades. Todo lo que fabricamos tiene un aspecto y un tacto perfectos, porque lo es. Lo hacemos bien. Para usted.

Características Clave De La Velocity 270IR

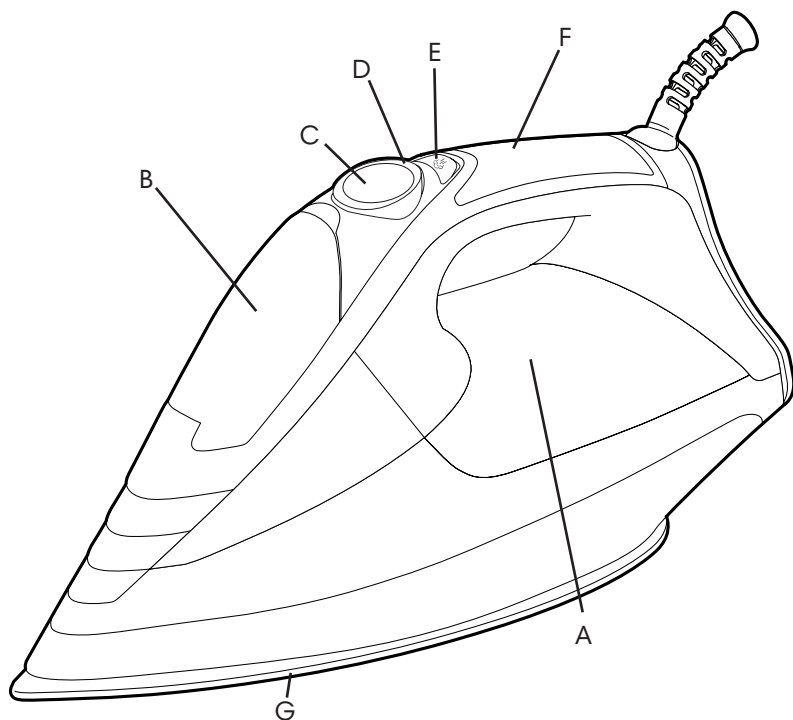

A. Depósito de agua	E. Botón de encendido/ apagado del vapor
B. Boquilla de llenado	F. Asa del sensor
C. Pantalla digital	G. Base
D. Dial para la temperatura/ programación	

Fig. 1

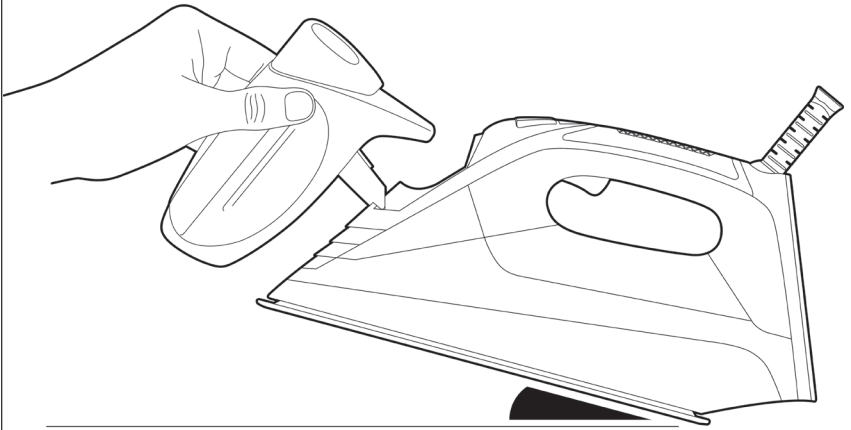
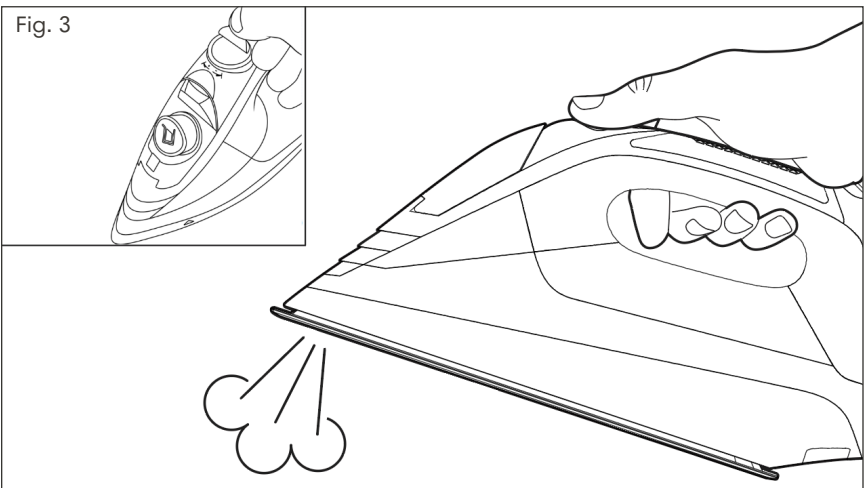

Fig. 2



Fig. 3



Instrucciones De Seguridad

Importantes

LEA TODAS LAS INSTRUCCIONES ANTES DE USARLA

Al utilizar su nueva plancha, deberá seguir siempre las precauciones básicas de seguridad, entre las que se incluyen las siguientes:

1. Utilice la plancha solo para el uso previsto. SOLO PARA USAR EN EL HOGAR.
2. Para protegerse contra un riesgo de descarga eléctrica, no sumerja la plancha en agua u otros líquidos.
3. Enrolle el cable sin ajustarlo mucho alrededor de la plancha cuando la guarde.
4. Se recomienda desconectar siempre la plancha de la toma de corriente cuando la llene con agua o la vacíe. También se la debe desconectar cuando no esté en uso.
5. No utilice la plancha si el cable está dañado o si la plancha se ha caído o está dañada. Para evitar el riesgo de una descarga eléctrica, no desarme la plancha. Llévela a un centro de servicio técnico calificado para que la puedan revisar y reparar. El reensamblaje incorrecto puede causar un riesgo de descarga eléctrica cuando se utilice la plancha.
6. Se requiere supervisión cercana de cualquier aparato que sea utilizado por niños o cerca de ellos. No deje la plancha sin supervisión mientras esté conectada o en una tabla de planchar.
7. Se pueden producir quemaduras al tocar las partes metálicas calientes, el agua caliente o el vapor. Tenga cuidado al dar vuelta una plancha de vapor, ya que puede haber agua caliente en el depósito.
8. Para evitar una sobrecarga eléctrica, no utilice otro aparato de alto vataje en el mismo circuito.
9. Si es absolutamente necesario un cable de extensión, deberá utilizar uno de 15 amperios. Los cables especificados para soportar un menor amperaje pueden sobrecalentarse. Debe tener cuidado al colocar el cable para no tironearlo ni tropezar con él.
10. Si la plancha no funciona con normalidad, desconéctela de la fuente de alimentación y llévela a reparar con el personal calificado del servicio técnico.
11. No se debe utilizar la plancha si se ha caído, si hay signos visibles de daño o si tiene una pérdida.
12. Tenga cuidado al dar vuelta una plancha de vapor, ya que puede haber agua caliente en el depósito

13. Ten cuidado al encender una plancha de vapor boca abajo, ya que puede haber agua caliente en el depósito.
14. El 270IR debe utilizarse sobre una superficie de planchado estable.
15. Mantenga el 270IR en posición vertical durante el almacenamiento, apoyado sobre su parte trasera, colocado sobre una superficie estable.
16. Si el cable de alimentación está dañado, debe ser sustituido por el fabricante, un agente de servicio autorizado o una persona con cualificación similar para evitar cualquier peligro.
17. Nunca deje el aparato sin vigilancia mientras esté conectado a la red eléctrica.
18. Este aparato puede ser utilizado por niños mayores de 8 años y personas con capacidades físicas, sensoriales o mentales reducidas o con falta de experiencia y conocimientos, siempre y cuando estén supervisados, hayan recibido instrucciones sobre el uso seguro del aparato y comprendan los riesgos que conlleva.
19. Este aparato no es un juguete. Se debe supervisar a los niños para asegurarse de que no jueguen con él.
20. No tire del cable de alimentación. Nunca utilice el cable de alimentación para levantar, transportar o desenchufar el aparato.
21. Compruebe que la tapa esté bien cerrada antes de encender el aparato.

Guarde estas instrucciones en un lugar seguro para consultarlas en el futuro.

Guarde Estas Instrucciones En Un Lugar Seguro Para Futuras Referencias

ATENCIÓN

- Antes de utilizar su plancha Velocity 270IR, retire todo el papel o las bolsas de plástico, las hojas de plástico, las tarjetas y las posibles etiquetas adhesivas que pueden estar en el exterior o en el interior del aparato, y que sirvieron como protección para la manipulación o como material promocional para las ventas. Retire el protector de la base antes de utilizar la 270IR.
- Lea estas instrucciones antes de utilizar su aparato por primera vez.
- Este manual es parte integral del producto. Guárdelo para futuras referencias.
- No conecte el aparato sin verificar que el voltaje sea el mismo que el voltaje de la red eléctrica de su hogar.
- Tenga cuidado de que el cable no entre en contacto con las partes calientes del aparato.
- Compruebe que la toma de corriente tenga una conexión a tierra adecuada.
- Para llenar su 270IR o llenarla mientras plancha, siga las instrucciones en la sección "ANTES DE EMPEZAR A PLANCHAR" en las páginas 41-42.
- No utilice la función de vapor de la 270IR sin agua en el depósito, ya que esto podría causar daños irreparables en el sistema.
- El aparato puede despedir un poco de humo y un olor a plástico durante los primeros minutos de uso. Esto es normal y se disipará rápidamente.
- No rocíe vapor "verticalmente" sobre una prenda colgada en el armario o sobre una persona. El planchado vertical debe realizarse con la prenda sobre un colgador y lejos de otras prendas, elementos o personas.
- La 270IR debe utilizarse en una superficie de planchado estable.
- Cuando termine de planchar, vacíe siempre el agua del depósito. Si desea vaciar el agua mientras plancha, desenchufe primero el aparato de la red eléctrica.
- Mantenga la 270IR en posición vertical durante el almacenamiento, apoyada sobre su base de reposo, en una superficie estable.
- Para desconectar la 270IR, nunca tire del cable de alimentación, desenchúfelo.
- Si el cable de alimentación está dañado, deberá reemplazarlo el fabricante, un agente de servicio autorizado o una persona igualmente calificada a fin de evitar cualquier peligro.

- No se debe utilizar la 270IR si se ha caído, tiene una grieta o una pérdida.

GARANTIZADO PARA USO NORMAL EN EL HOGAR

Su plancha Reliable está destinada y garantizada solo para el uso doméstico normal. No debe utilizar su plancha Reliable durante más de 15 horas por semana, en intervalos de aproximadamente 3 horas.

INSTRUCCIONES DE SEGURIDAD

IMPORTANTES

LEA TODAS LAS INSTRUCCIONES ANTES DE USARLA

Al utilizar su nueva plancha, deberá seguir siempre las precauciones básicas de seguridad, entre las que se incluyen las siguientes:

- El aparato debe utilizarse y colocarse sobre una superficie plana y estable.
- Cuando el aparato se coloque en su soporte, asegúrese de que la superficie sobre la que se coloca sea estable.
- Nunca deje de supervisar el aparato mientras esté conectado a la red eléctrica.
- Este aparato puede ser utilizado por niños de 8 años en adelante y por personas con capacidades físicas, sensoriales o mentales reducidas, o por personas con falta de experiencia y conocimiento solo si son supervisadas y han recibido instrucciones sobre el uso seguro del aparato y comprenden los peligros involucrados.
- Los niños no deben limpiar o encargarse del mantenimiento del aparato a menos que se los supervise.
- Mantenga el aparato y su cable fuera del alcance de los niños menores de 8 años.
- Este aparato no es un juguete. Se debe supervisar a los niños para asegurarse de que no jueguen con el aparato.
- No utilice el aparato si se ha caído al suelo, si hay signos visibles de daños o si tiene una pérdida.
- Este símbolo signifi a que la superficie podría calentarse durante el uso.
- La temperatura de las superficies accesibles puede ser alta cuando el aparato está en uso.
- Si la conexión a la red eléctrica se ha dañado, debe reemplazarse. Lleve el aparato a un centro de servicio técnico autorizado. Para evitar peligros, no intente desensamblar o reparar el aparato usted mismo.
- Conecte el aparato a una toma de tierra con una capacidad nominal de 16 amperios o más.
- El enchufe del aparato debe encajar correctamente en la toma de corriente de la red eléctrica. No modifique el enchufe. Tampoco utilice adaptadores.
- No utilice ni almacene el aparato al aire libre.
- No deje el aparato bajo la lluvia o expuesto a la humedad. Si entra agua en el aparato, aumentará el riesgo de descarga eléctrica.
- No tire del cable de alimentación. Nunca utilice el cable de alimentación para levantar, transportar o desenchufar el aparato.

- No enrolle el cable de alimentación alrededor del aparato.
- No corte ni doble el cable de alimentación.
- No permita que el cable de alimentación cuelgue o entre en contacto con las superficies calientes del aparato.
- Compruebe el estado del cable de alimentación. Los cables dañados o enredados aumentan el riesgo de descarga eléctrica.
- No toque el enchufe con las manos mojadas.
- No utilice el aparato si el cable o el enchufe presentan daños.
- Si alguna de las carcasas del aparato se rompe, desconéctelo de inmediato de la red eléctrica para evitar la posibilidad de una descarga eléctrica.
- No toque las partes calientes del aparato, ya que pueden causar quemaduras graves.

Importante: Si desea deshacerse del aparato, NO lo tire a la basura. En su lugar, diríjase al centro de recolección de desechos más cercano para un tratamiento posterior. De esta forma, contribuirá a cuidar el medioambiente.

Antes de deshacerse de su aparato usado, debe dejarlo visiblemente inutilizable y desecharlo de acuerdo con la legislación nacional vigente.

Solicite información detallada a su distribuidor, ayuntamiento o autoridad local.

USO Y CUIDADO

- Desenrolle completamente el cable de alimentación del aparato antes de cada uso.
- No utilice el aparato si las piezas o los accesorios no están bien ajustados.
- No utilice el aparato si alguno de los interruptores no funciona.
- Utilice el asa del aparato para levantarlo o moverlo.
- No utilice el aparato si se cayó.
- No dé vuelta el aparato mientras esté en uso o conectado a la fuente de alimentación principal.
- Para mantener el revestimiento antiadherente en buenas condiciones, no utilice utensilios metálicos o puntiagudos sobre él.
- Desconecte el aparato de la red eléctrica cuando no esté en uso y antes de realizar cualquier tarea de limpieza.
- Este aparato es solo para uso doméstico, no para uso profesional ni industrial.

- Este aparato es solo para uso doméstico, no para uso profesional ni industrial.
- Almacene este aparato fuera del alcance de los niños o las personas con capacidades físicas, sensoriales o mentales reducidas, o con falta de experiencia y conocimiento.
- No almacene ni transporte el aparato si todavía está caliente.
- Mantener la plancha sobre la base de reposo a la temperatura máxima durante períodos prolongados puede causar decoloración, lo que no afecta el funcionamiento correcto del aparato.
- Para una funcionamiento correcto, mantenga la base en buenas condiciones; no planche sobre objetos metálicos (partes metálicas de tablas de planchar, botones, cremalleras, etc.).
- Es recomendable usar agua destilada, especialmente si el agua en su área contiene arcilla o si es “dura” (contiene depósitos minerales pesados).
- Compruebe que la tapa esté bien cerrada antes de encender el aparato.
- Nunca deje el aparato conectado y sin supervisión si no está en uso. Esto ahorra energía y prolonga la vida útil del aparato.
- Nunca apoye el aparato sobre una superficie mientras está en uso.
- No utilice el aparato en ninguna parte del cuerpo de una persona o animal.
- No utilice el aparato en mascotas o animales.
- No utilice el aparato para secar textiles de ningún tipo.

SERVICIO

- Asegúrese de que solo el personal especializado repare el aparato, y que se usen únicamente piezas de repuesto o accesorios originales para reemplazar las piezas o los accesorios existentes.
- Cualquier utilización incorrecta o incumplimiento de las instrucciones de uso anulará la garantía y la responsabilidad del fabricante.

COMPONENTES Y ACCESORIOS PRINCIPALES

- A. Depósito de agua
- B. Boquilla de llenado
- C. Pantalla digital
- D. Dial para la temperatura/programación
- E. Botón de encendido/apagado del vapor
- F. Asa del sensor
- G. Base

Antes De Empezar A Planchar

- Asegúrese de que se hayan quitado todos los empaques del producto.
- Algunas partes del aparato han sido engrasadas ligeramente. Como consecuencia, podrá percibir un humo ligero la primera vez que utilice el aparato. Después de un corto tiempo, el humo desaparecerá.
- Prepare el aparato según la función que desee utilizar.

Llenado De Agua

- Es esencial haber llenado el depósito con agua para poder planchar con vapor.
- Abra la tapa.
- Llene el depósito. Añada agua solo hasta la línea de llenado marcada en el depósito de la plancha. No exceda este nivel para evitar un llenado excesivo (Fig 1).
- Cierre la tapa de entrada de agua.
- No utilice productos perfumados en el depósito de agua.

Uso

- Desenrolle el cable completamente antes de enchufarlo.
- Conecte el aparato a la fuente de alimentación principal.
- Una vez enchufado, el producto comenzará a calentarse. Durante este período de calentamiento, no presione el botón de vapor, primero espere a que la luz piloto se apague.
- No utilice temperaturas superiores a las indicadas en las prendas que se planchará.

La temperatura y el estado del vapor se muestran en la pantalla (C). Cuando ambos valores permanecen estables, esto indica que la plancha está lista para usar; también se emitirá un pitido cuando alcance el nivel deseado.

Para seleccionar los distintos programas, simplemente gire la pantalla digital hacia la izquierda o hacia la derecha, dependiendo de si queremos aumentar o disminuir el número del programa. El programa cambiará con un ligero giro. Hacia la izquierda disminuye, hacia la derecha aumenta. (Fig. 2) Una vez girado, el dial volverá a su posición.

Dado que la base puede tardar mucho tiempo en enfriarse, recomendamos comenzar con prendas delicadas y, luego, aumentar el nivel del programa.

Programas

- **0** Apagado
- **1** Antibrillo: nivel especial para evitar producir brillo en prendas oscuras.
- **2** ECO: el nivel más efectivo, optimizado para un planchado rentable.
- **3** Delicados: para planchar directamente en camisetas con calcomanías impresas y cualquier prenda delicada.
- **4** AUTO: nivel único adecuado para todo tipo de planchado, excepto para prendas muy delicadas.
- **5** Para el planchado de camisas y prendas de algodón.
- **6** Pantalones vaqueros y algodón grueso.
- **7** Lino: telas difíciles de planchar.
- **8** TURBO: temperatura y flujo de vapor máximos para un planchado ULTRARRÁPIDO

Si la prenda tiene varios tipos de fibras, seleccione la temperatura para la fibra que requiere la temperatura más baja. (Por ejemplo, seleccione la temperatura del poliéster para un artículo hecho con 60 % de poliéster y 40 % de algodón).

La temperatura y el estado del vapor se muestran en la pantalla digital.

Asa Del Sensor

- La 270IR está equipada con un sensor de presencia (F) que apaga instantáneamente la salida de vapor si no se sostiene el asa. Esto le permite ahorrar energía y tener una mayor autonomía del depósito de agua (menor consumo de agua).
- El flujo de vapor se restablece automáticamente cuando sujeta el asa de la plancha.
- Retirar la mano del asa no desactivará la función de vapor seleccionada, solo interrumpirá el flujo de vapor temporalmente hasta detectar que el asa se agarra nuevamente.

Planchado En Seco

El aparato tiene un botón para el control de vapor (E) que, cuando está apagado, permite el planchado en seco (sin vapor) o con vapor si está encendido. La luz indica el estado (encendido/activado o apagado/desactivado).

Planchado Con Vapor

Es posible planchar con vapor siempre que el depósito tenga agua y esté en cualquier nivel.

Planchado Vertical

- Es posible planchar cortinas colgantes, prendas de vestir en su propio colgador y más. Para hacerlo, siga estas instrucciones
- Planche desde arriba hacia abajo.
- Importante: para el algodón y el lino, se recomienda poner la base de la plancha en contacto con el material. Para otras telas más delicadas, se recomienda mantener la base de la plancha a unos centímetros de distancia.

Apagado Automático (Modo De Espera)

- La plancha está equipada con una función de apagado automático (modo de reposo). Si la plancha no se usa durante 8 minutos (en cualquier posición) y el usuario no ha realizado ninguna acción durante este tiempo, se activará la función de apagado automático
- La plancha emitirá una señal sonora cada 25 segundos y parpadeará en rojo.
- Para reanudar el planchado, basta con agarrar el asa del sensor o pulsar uno de los botones.

Cancelación Del Apagado Automático

Para aquellos que quieren dejar su plancha encendida por períodos de más de 8 minutos a la vez (sin que se active el sistema de apagado automático), la Velocity 270IR tiene una función de derivación automática que permite que la plancha permanezca encendida indefinidamente.

Para activar esta función, con la mano completamente fuera del mango del sensor, simplemente presione el botón de encendido/apagado de vapor (E) durante 5 segundos.

Después de mantener presionado el botón de vapor durante 5 segundos, la letra "D" aparecerá en la pantalla LCD. Para re-activar el apagado automático nuevamente, presione el botón de vapor durante 5 segundos. Ahora la letra "E" aparecerá en la pantalla LCD indicando que la configuración ha sido cambiada.

Cuando se desenchufa la plancha, la función de derivación de apagado automático vuelve a su configuración predeterminada.

No deje su plancha desatendida mientras la función de derivación automática esté activada.

Sensor De Protección Y Seguridad

- La plancha está equipada con un sensor de protección y seguridad para ayudar a prolongar la vida útil de su plancha y evitar el uso indebido involuntario. Después de 1 minuto de vapor continuo, el flujo de vapor entrará automáticamente en modo de espera.
- Para reanudar el planchado con vapor, suelte el asa por unos breves instantes, coloque la mano en el asa nuevamente y vuelva a planchar con vapor.

Cuando haya terminado de utilizar el aparato

- Desenchufe el aparato del suministro de alimentación principal.
- Vacíe el agua del aparato.
- Limpie el aparato.

Limpieza

- Desconecte el aparato de la red eléctrica y déjelo enfriar antes de realizar cualquier tarea de limpieza.
- Limpie el equipo con un paño húmedo y luego séquelo.
- Para limpiar el aparato, no utilice disolventes ni productos con un pH ácido o básico, como la lejía, o productos abrasivos. Nunca sumerja el aparato en agua ni en ningún otro líquido, ni lo coloque bajo el agua corriente.

Cómo Tratar las incrustaciones de cal

Para que el aparato funcione correctamente, debe mantenerse libre de incrustaciones de cal o magnesio causadas por el uso de agua dura.

- Para evitar este tipo de problemas, es recomendable utilizar agua destilada.
- Se debe utilizar un producto específico para tratar las incrustaciones de cal en este tipo de producto.
- No se recomiendan las soluciones caseras, como el vinagre, para descalcificar el aparato.

Anomalías Y Reparación

Lleve el aparato a un centro de servicio técnico autorizado si el producto está dañado o si surgen otros problemas. No intente desensamblar o reparar el aparato usted mismo, ya que puede ser peligroso.

Reliable Corporation ("Reliable") garantiza al comprador original de sus productos que cada producto vendido por Reliable (un "Producto Reliable") está libre de defectos en materiales y acabados por un período de un año a partir de la fecha de compra si se usa y se mantiene correctamente. Sujeto a las condiciones y limitaciones que se detallan a continuación,

Reliable reparará o reemplazará cualquier parte de un Producto Reliable que se compruebe que está defectuoso por motivos de acabado o materiales inadecuados. Si el Producto Reliable defectuoso ya no está disponible y no se puede reparar o reemplazar con un modelo idéntico, Reliable reemplazará el Producto Reliable defectuoso con un Producto Reliable actual de igual o mayor valor. Las piezas reparadas o los productos de reemplazo serán proporcionados por Reliable en una base de intercambio, y serán nuevos o reacondicionados para que sean funcionalmente equivalentes a nuevos. Si Reliable no puede reparar o reemplazar un Producto Reliable, reembolsará el valor actual de ese Producto Reliable en el momento en que se realice la reclamación de garantía.

Esta garantía limitada no cubre ningún daño a un Producto Reliable que resulte de una instalación inadecuada, accidente, abuso, uso indebido, desastre natural, suministro eléctrico insuficiente o excesivo, condiciones mecánicas o ambientales anormales, uso y desgaste propios del uso normal del producto, o cualquier desmontaje, reparación o modificación no autorizados. Esta garantía limitada no se extiende a ningún daño indirecto, consecuente o incidental que pueda sufrir un usuario por el uso de un Producto Reliable, lo que incluye sin limitación, cualquier responsabilidad por reclamaciones de terceros por daños, y se limita al monto pagado por el comprador original del Producto Reliable con respecto al cual se aplica esta protección de garantía limitada. Esta garantía limitada no se aplica a los productos que han sido alterados o a los que les faltan números de serie, o a los productos que no se han comprado directamente en Reliable o en un distribuidor autorizado por nosotros para vender los Productos Reliable.

Esta garantía limitada es la única garantía que se aplica a cualquier Producto Reliable, reemplaza cualquiera y todos los términos que puedan estar contenidos en cualquier otro documento u orden de compra, y no puede ser alterada o enmendada, excepto expresamente por escrito por Reliable.

Para obtener una reparación o reemplazo según los términos de esta garantía, comuníquese con nuestro grupo de servicio al cliente al 1-800-268-1649, o a support@reliablecorporation.com.

Se le pedirá que envíe un recibo original por fax o correo electrónico. El recibo debe reflejar que usted es el comprador original, que nos compró el producto directamente a nosotros o a un distribuidor Reliable autorizado, y que la reclamación de garantía se realiza dentro del período de garantía. Se le otorgará un número de autorización de devolución (N.º RA) y se le pedirá que envíe el producto defectuoso junto con el comprobante de compra y el seguro prepago del N.º RA a la siguiente dirección: Reliable Corporation, 5-100 Wingold Avenue, Toronto, ON M6B 4K7.

Los envíos por cobrar serán rechazados. El riesgo de pérdida o de daño en tránsito correrá a cargo del cliente. Una vez que Reliable reciba el producto defectuoso, iniciará el proceso de reparación o de reemplazo. Si tiene alguna pregunta sobre esta garantía, puede escribir a:

Reliable Corporation

100 Wingold Avenue, Unit 5

Toronto, Ontario

Canadá M6B 4K7

www.reliablecorporation.com



1 800 268 1649
www.reliablecorporation.com